



# A5

Coupé

Tarif au 23.04.2015  
Mise à jour au 17.09.2015

Vorsprung durch Technik 



## Ce catalogue est connecté :

Audi vous propose de vivre une expérience interactive avec un concentré de technologie. Lors de la lecture de ce catalogue, découvrez les technologies Audi décryptées en vidéo et faites votre demande d'informations ou d'essai directement en ligne.

# 1

**Téléchargez**  
gratuitement Actipaper  
depuis



# 2

**Lancez**  
l'application Actipaper  
et flashez les codes  
imprimés sur le catalogue.

# 3

**Découvrez**  
plus d'infos, d'explications  
et des vidéos sur votre  
Smartphone.

# 4

**Essayez**  
Faites votre demande  
d'informations ou d'essai  
directement en ligne.



# myAudi, entrez dans un univers de privilèges

Que vous soyez propriétaire d'une Audi ou sur le point de le devenir, découvrez un espace sur-mesure entièrement pensé pour vous.

## 3 bonnes raisons de s'inscrire à myAudi

### Si vous préparez l'achat d'une Audi :

- vous pourrez enregistrer vos configurations et les retrouver dans votre espace personnel myAudi ;
- vous pourrez télécharger toute la documentation (tarifs et catalogues) sur les modèles et leurs accessoires ;
- vous accéderez à des contenus vidéos exclusifs sur la marque et ses coulisses (présentation des nouveaux modèles, interviews d'ingénieurs, de designers,...)

### Si vous êtes déjà client :

- vous pourrez assister à des événements exclusifs : salons automobiles, avant-premières de films, concerts privés, expositions dans l'univers de l'art contemporain et du design, pilotage sur circuit...
- vous pourrez consulter tous les prix liés à l'entretien de votre Audi (révisions, pièces mécaniques, peinture,...) en fonction de son kilométrage ;
- vous emporterez tous vos avantages sur votre smartphone grâce à l'application mobile myAudi et sa fonction de géolocalisation en cas de panne ;

(ou rendez-vous sur [www.audi.fr/myAudi](http://www.audi.fr/myAudi))

### Vous êtes déjà inscrit à myAudi ?

- Sachez qu'en complétant et en mettant régulièrement à jour votre profil vous profiterez davantage des services et privilèges myAudi.

(ou rendez-vous sur [www.audi.fr/myAudi](http://www.audi.fr/myAudi))

## Pack S line competition plus [PSV]







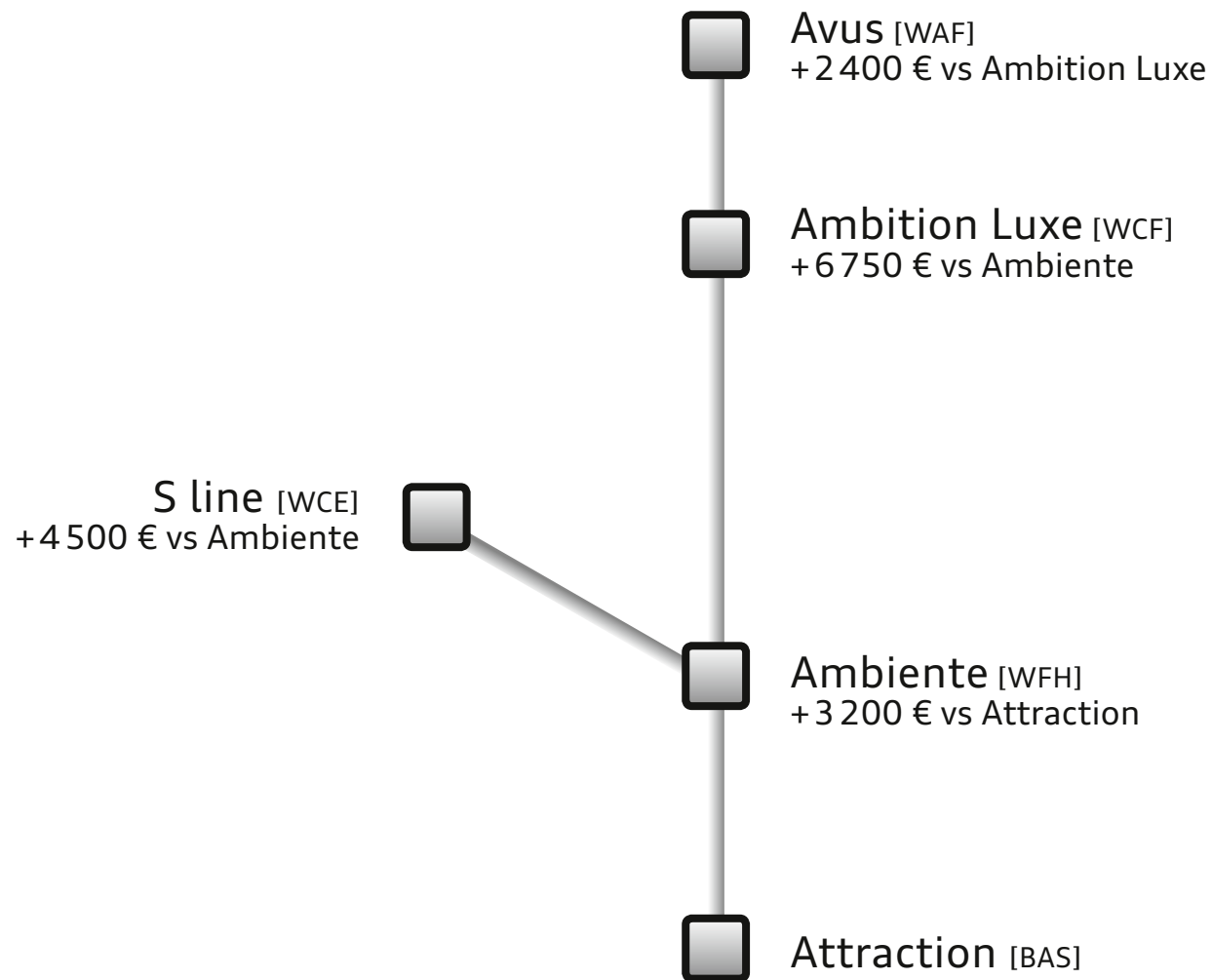

### **Dynamique jusque dans les moindres détails : le pack S line competition plus.**

Pour plus de sportivité. Avec le pack S line competition plus, votre Audi A5 S line rayonne de dynamisme et rend chaque trajet encore plus attractif. Un style extérieur encore plus raffiné et des détails intérieurs haut de gamme s'unissent pour rendre votre Audi A5 S line encore plus fascinante.



> Vous souhaitez être contacté pour une offre, un essai ou une question sur le choix de votre finition? **Cliquez ici ou flashez le code ci-contre.**

## A5 Coupé



	Puissance	Transmission	Émissions CO <sub>2</sub> (g/km) <sup>(2)</sup>	Puissance fiscale (CV) <sup>(2)</sup>	Prix client TTC					Code Modèle	
					Attraction [BAS]	Ambiente [WFH]	S line [WCE]	Ambition Luxe [WCF]	Avus [WAF]		
<b>Version essence</b>											
 	1.8 TFSI	177 ch	manuelle 6	128/134/142/142	9/10/10/10	36 440 €	39 640 €	44 140 €	46 390 €	48 790 €	8T30FC0000
	1.8 TFSI	177 ch	multitronic 6	132/139/144/144	10	38 540 €	41 740 €	46 240 €	48 490 €	50 890 €	8T30FH0000
	2.0 TFSI	230 ch	manuelle 6	136/142/147/147	13	40 780 €	43 980 €	48 480 €	50 730 €	53 130 €	8T30MC0000
	2.0 TFSI	230 ch	quattro manuelle 6	149/157/161/161	13/14/14/14	43 280 €	46 480 €	50 980 €	53 230 €	55 630 €	8T30M90000
	2.0 TFSI	230 ch	multitronic 8	136/144/149/149	13	42 880 €	46 080 €	50 580 €	52 830 €	55 230 €	8T30MH0000
 	2.0 TFSI	230 ch	quattro S tronic 7	159/159/166/166	14	45 480 €	48 680 €	53 180 €	55 430 €	57 830 €	8T30MY0000
	V6 3.0 TFSI	272 ch	quattro S tronic 7	- /174/179/179	17	—	54 210 €	58 710 €	60 960 €	63 360 €	8T30PY0000
<b>Version diesel avec filtre à particules et catalyseur d'oxydation avec réservoir AdBlue<sup>(1)</sup></b>											
	2.0 TDI ultra	163 ch	manuelle 6	109	8	39 710 €	42 910 €	—	—	—	8T3EZC0000
 	2.0 TDI	190 ch	manuelle 6	117/124/129/129	10	40 070 €	43 270 €	47 770 €	50 020 €	52 420 €	8T30RC0000
	2.0 TDI	190 ch	quattro manuelle 6	128/135/140/140	10/10/11/11	42 570 €	45 770 €	50 270 €	52 520 €	54 920 €	8T30R90000
	2.0 TDI	190 ch	multitronic 8	119/126/131/131	10	42 170 €	45 370 €	49 870 €	52 120 €	54 520 €	8T30RH0000
	2.0 TDI	190 ch	quattro S tronic 7	132/139/144/144	10/11/11/11	44 770 €	47 970 €	52 470 €	54 720 €	57 120 €	8T30RY0000
	V6 3.0 TDI	218 ch	quattro S tronic 7	- / 158/162/162	13	—	50 670 €	55 170 €	57 420 €	59 820 €	8T30HY0000
	V6 3.0 TDI	245 ch	quattro S tronic 7	- /158/162/162	15	—	55 590 €	60 090 €	62 340 €	64 740 €	8T30BY0000

(1) L'AdBlue est une solution aqueuse d'urée biodégradable. Elle est injectée à doses minimales en amont du catalyseur d'oxydation et permet de transformer les NO<sub>x</sub> en ammoniac et en eau à 90%.

(2) Jantes 17" /Jantes 18" /Jantes 19" /Jantes 20".



## Offres de financement A5 Coupé<sup>(1)</sup>

	Puissance	Transmission	36 loyers TTC <sup>(2)</sup>					Option d'achat finale TTC					Coût total TTC en cas d'acquisition					
			Attraction [BAS]	Ambiente [WFH]	S line [WCE]	Ambition Luxe [WCF]	Avus [WAF]	Attraction [BAS]	Ambiente [WFH]	S line [WCE]	Ambition Luxe [WCF]	Avus [WAF]	Attraction [BAS]	Ambiente [WFH]	S line [WCE]	Ambition Luxe [WCF]	Avus [WAF]	
<b>Essence</b>																		
	1.8 TFSI	177 ch	manuelle 6	776 €	841 €	932 €	978 €	1 027 €	14 212 €	15 460 €	17 215 €	18 092 €	19 028 €	42 134 €	45 726 €	50 777 €	53 303 €	55 997 €
	1.8 TFSI	177 ch	multitronic 6	818 €	883 €	975 €	1 021 €	1 070 €	15 031 €	16 279 €	18 034 €	18 911 €	19 847 €	44 491 €	48 083 €	53 135 €	55 660 €	58 354 €
	2.0 TFSI	230 ch	manuelle 6	912 €	981 €	1 078 €	1 126 €	1 178 €	15 904 €	17 152 €	18 907 €	19 785 €	20 721 €	48 734 €	52 460 €	57 700 €	60 320 €	63 115 €
	2.0 TFSI	230 ch	quattro manuelle 6	966 €	1 035 €	1 131 €	1 180 €	1 231 €	16 879 €	18 127 €	19 882 €	20 760 €	21 696 €	51 645 €	55 371 €	60 611 €	63 231 €	66 026 €
	2.0 TFSI	230 ch	multitronic 8	957 €	1 026 €	1 123 €	1 171 €	1 223 €	16 723 €	17 971 €	19 726 €	20 604 €	21 540 €	51 179 €	54 905 €	60 145 €	62 765 €	65 560 €
	2.0 TFSI	230 ch	quattro S tronic 7	1 013 €	1 082 €	1 179 €	1 227 €	1 279 €	17 737 €	18 985 €	20 740 €	21 618 €	22 554 €	54 207 €	57 933 €	63 173 €	65 793 €	68 588 €
	V6 3.0 TFSI	272 ch	quattro S tronic 7	—	1 201 €	1 298 €	1 346 €	1 398 €	—	21 142 €	22 897 €	23 774 €	24 710 €	—	64 372 €	69 612 €	72 233 €	75 027 €
<b>Diesel avec filtre à particules et catalyseur d'oxydation avec réservoir AdBlue<sup>(3)</sup></b>																		
	2.0 TDI ultra	163 ch	manuelle 6	801 €	863 €	—	—	—	19 061 €	20 597 €	—	—	—	47 904 €	51 663 €	—	—	—
	2.0 TDI	190 ch	manuelle 6	808 €	870 €	957 €	1 000 €	1 047 €	19 234 €	20 770 €	22 930 €	24 010 €	25 162 €	48 326 €	52 086 €	57 374 €	60 017 €	62 837 €
	2.0 TDI	190 ch	quattro manuelle 6	856 €	918 €	1 005 €	1 048 €	1 095 €	20 434 €	21 970 €	24 130 €	25 210 €	26 362 €	51 264 €	55 024 €	60 311 €	62 954 €	65 774 €
	2.0 TDI	190 ch	multitronic 8	849 €	910 €	997 €	1 041 €	1 087 €	20 242 €	21 778 €	23 938 €	25 018 €	26 170 €	50 794 €	54 554 €	59 841 €	62 485 €	65 304 €
	2.0 TDI	190 ch	quattro S tronic 7	899 €	961 €	1 048 €	1 091 €	1 137 €	21 490 €	23 026 €	25 186 €	26 266 €	27 418 €	53 849 €	57 609 €	62 896 €	65 539 €	68 359 €
	V6 3.0 TDI	218 ch	quattro S tronic 7	—	1 013 €	1 100 €	1 143 €	1 189 €	—	24 322 €	26 482 €	27 562 €	28 714 €	—	60 781 €	66 068 €	68 712 €	71 532 €
	V6 3.0 TDI	245 ch	quattro S tronic 7	—	1 108 €	1 195 €	1 238 €	1 284 €	—	26 683 €	28 843 €	29 923 €	31 075 €	—	66 562 €	71 849 €	74 492 €	77 312 €

(1) Offres en Location avec Option d'Achat pendant 36 mois et 45 000 km avec garantie et entretien inclus, réservées aux particuliers du 23/04/2015 au 03/12/2015 chez tous les Distributeurs Audi présentant ces financements, sous réserve d'acceptation du dossier par Audi Bank division de Volkswagen Bank GmbH - SARL de droit allemand - Capital social : 318 279 200 € - Succursale France : bâtiment Ellipse, 15 avenue de la Demi-Lune - 95700 Roissy-en-France - RCS Pontoise 451 618 904 - ORIAS : 08 040 267 (www.orias.fr) et après expiration du délai légal de rétractation.

(2) Forfait Service Entretien aux Particuliers souscrit auprès d'opteven service - SAS au capital de 365 878 € - Siège social : 35-37 rue L. Guérin - 69100 Villeurbanne - RCS Lyon N° B 333 375 426. Coût du Forfait Service Entretien aux Particuliers hors financement : 821 €.

(3) L'AdBlue est une solution aqueuse d'urée biodégradable. Elle est injectée à doses minimales en amont du catalyseur d'oxydation et permet de transformer les NO<sup>x</sup> en ammoniacque et en eau à 90 %.

## Extension de garantie A5 Coupé

	1 an supplémentaire (2 + 1)		2 ans supplémentaires (2 + 2)		3 ans supplémentaires (2 + 3)	
km	60 000	90 000	80 000	120 000	100 000	150 000
option	EA2	EA3	EA5	EA6	EA8	EA9
A5 Coupé	535 €	695 €	1 110 €	1 540 €	1 840 €	2 780 €

## Plus serein, plus longtemps

Audi garantit ses voitures 2 ans sans limitation kilométrique. Pour plus de sérénité, il est possible de souscrire un contrat de garantie complémentaire portant la durée de la garantie à 3, 4 ou 5 ans. Cette extension de garantie est strictement le prolongement de la garantie constructeur.

La peinture et l'anticorrosion sont respectivement garanties 3 ans et 12 ans.

La périodicité des vidanges est variable. Une alerte sera affichée par l'indicateur de maintenance. L'intervalle entre chaque vidange ne doit pas être supérieur à 30 000 km.

Les révisions doivent être effectuées au maximum tous les 2 ans, selon le style de conduite et les conditions d'entretien.

### Offres disponibles :

- Extension de garantie **1 an** / 60 000 km ou 90 000 km
- Extension de garantie **2 ans** / 80 000 km ou 120 000 km
- Extension de garantie **3 ans** / 100 000 km ou 150 000 km

Le contrat prend fin lorsque la première des 2 échéances (durée ou kilométrage) est atteinte.

### En cas de défaillance mécanique, électrique, le contrat de garantie permet de bénéficier notamment des réparations et/ou remplacement des pièces suivantes :

- Moteur
- Boîte de transfert
- Transmission
- Direction, circuit électrique
- Carters
- Boîte de vitesses
- Embrayage (hors disque)
- Système de refroidissement
- Suspensions (hors amortisseurs)

Ces interventions doivent être effectuées chez un Partenaire Audi Service. **Le bénéfice de cette extension de garantie n'est pas subordonné à la réalisation des prestations de réparation et d'entretien non couvertes par cette extension de garantie, par un réparateur du réseau agréé AUDI.**

Lors de la revente, le contrat est cessible avec le véhicule, ce qui en augmente la valeur. En cas de revente du véhicule avant le terme du contrat, le nouveau propriétaire bénéficiera des prestations souscrites.

**Conditions Générales de Vente disponibles dans le réseau Audi Service ou sur [www.audi.fr](http://www.audi.fr)**



## Teintes de carrosserie

Teintes vernies	Code	Prix
Blanc ibis	T9T9	Gratuit
Noir brillant	A2A2	
Teintes métallisées		
Argent fleuret	L5L5	1 005 €
Blanc glacier	2Y2Y	
Bleu lunaire	W1W1	
Bleu scuba	S9S9	
Bleu utopia	D2D2	
Brun teck	4U4U	
Gris cuvée	0D0D	
Gris Dakota	Y7Y7	
Gris mousson	0C0C	
Gris tornado	Q2Q2	
Noir mythic	0E0E	
Teinte nacrée		
Gris volcan	1R1R	1 005 €
Teintes nacrées spécifiques S line		
Gris Daytona <sup>(1)</sup>	6Y6Y	1 005 €
Rouge Misano <sup>(1)</sup>	N9N9	
Teinte Audi exclusive		
Couleur sur demande	Q0Q0	2 750 €
Teintes spécifiques S line competition plus		
Blanc ibis	T9T9	1 005 €
Noir mythic	0E0E	
Gris Daytona	6Y6Y	
Argent fleuret	L5L5	
Rouge Misano	N9N9	
Bleu Sepang	E9E9	
Gris Suzuka	M1M1	

(1) Pour les autres finitions, prix d'une peinture Audi exclusive.

## Types de sellerie et coloris

Attraction  
Ambiente  
S line  
Ambition Luxe  
Avus

### Intérieurs de série

Matériau	Nom	Sièges de série						Teintes disponibles			
Tissu	Arcade	Sièges normaux	Série	—	—	—	—	Noir FZ	Gris titane IE		
Mixte	Cuir / Alcantara perforé	Sièges sport	—	—	Série	—	—	Noir / Surpiqûres gris jet QZ			
Cuir	Milano <sup>(1)</sup>	Sièges normaux	—	Série	—	Série	—	Noir FZ	Beige satin ID / IF	Gris titane IE	
Cuir	Nappa <sup>(2)</sup>	Sièges sport	—	—	—	—	Série	Noir FZ	Beige satin ID / IF	Gris titane IE / IK	Brun marronnier VR

### Intérieurs en option Audi

Matériau	Nom	En combinaison avec						Teintes disponibles			
Tissu	Atrium [N2E]	Sièges Sport [PS1]	0	—	—	—	—	Noir FZ	Gris titane IE		
Mixte	Cuir / Alcantara [N7U]	Sièges Sport [PS1]	0	0	—	0	0	Noir FZ	Gris titane IK	Gris titane IE	
Cuir	Milano [N5W] <sup>(1)</sup>	Sièges normaux [de série]	0	—	—	—	—	Noir FZ	Beige satin ID / IF	Gris titane IE	
		Sièges confort climatisés [PS8]	0	0	—	0	0	Noir FZ	Beige satin ID / IF	Gris titane IE	Brun marronnier VR
	Nappa [N3Q]	Sièges normaux [de série]	0	0	—	0	0	Noir FZ	Gris titane IE / IK	Brun marronnier VR	
		Sièges Sport [PS1]	0	0	—	0	—	Noir FZ	Beige satin ID / IF	Gris titane IE / IK	Brun marronnier VR
	Nappa [N2R]	Sièges Sport / Sièges Sport S [PS1] / [PS6]	—	—	0	—	—	Noir / Surpiqûres noir QE			

0 : option S : proposé en série — : non proposé. (1) Contre-portes en simili cuir (2) Accoudoirs en cuir (3) Oblige accoudoirs en cuir (4) Oblige sièges électriques

10

## Types de sellerie et coloris

Attraction  
Ambiente  
S line  
Ambition Luxe  
Avus

### Intérieurs en option Audi exclusive

Matériau	Nom	En combinaison avec	Attraction	Ambiente	S line	Ambition Luxe	Avus	Teintes disponibles		
Mixte	Pack Cuir / Alcantara [PLA]	Sièges sport	—	—	—	0	0	Noir / Surpiqûres Blanc albâtre <b>DB</b>	Noir / Surpiqûres Rouge carmin <b>UK</b>	
Cuir	Pack exclusive line Nappa fin [WQK]	Sièges Sport	—	0	—	0	0	Brun cognac <b>QX</b>	Blanc albâtre <b>UA</b>	Gris nuage <b>UH</b>
	Pack exclusive line Nappa fin [PQL]	Sièges Sport	—	—	0	—	—	Brun cognac <b>QX</b>	Blanc albâtre <b>UA</b>	Gris nuage <b>UH</b>
Mixte	Pack 1 Cuir Valcona / Alcantara [PYC] <sup>(3)</sup>	Sièges Sport / Sièges Sport S	—	—	0	0	0	La couleur du cuir, de l'alcantara et des surpiqûres est personnalisable selon un catalogue de 14 coloris Audi exclusive		
Cuir	Pack 1 Valcona [PYB] <sup>(3)</sup>	Sièges normaux	—	—	0	0	0	La couleur du cuir et des surpiqûres est personnalisable selon un catalogue de 15 coloris Audi exclusive		
	Pack 2 Valcona [PYE] <sup>(4)</sup>	Sièges normaux	—	—	0	0	0			

0 : option S : proposé en série — : non proposé. (1) Contre-portes en simili cuir (2) Accoudoirs en cuir (3) Oblige accoudoirs en cuir (4) Oblige sièges électriques

11

## Répartition des couleurs intérieures en fonction de la sellerie

Code sellerie	Tableau de bord		Moquettes et tapis	Ciel de pavillon
	Partie haute	Partie basse		
DB	Noir	Noir	Noir	Noir
FZ	Noir	Noir	Noir	Argent lunaire
IC	Noir	Noir	Noir	Argent lunaire
ID	Noir	Noir	Noir	Noir
IE	Gris acier	Gris acier	Gris acier	Argent lunaire
IF	Brun turba	Brun turba	Brun turba	Beige pashmina
VR	Noir	Noir	Noir	Noir
QE	Noir	Noir	Noir	Noir
QZ	Noir	Noir	Noir	Noir
QX	Noir	Noir	Noir	Noir
UA	Noir	Noir	Noir	Noir
UH	Noir	Noir	Noir	Noir
UK	Noir	Noir	Noir	Noir

12

## Applications décoratives

Applications décoratives sur les contreportes et tableau de bord	Code					
		Attraction	Ambiente	S line	Ambition Luxe	Avus
Vernis réfléchissant		Série	—	—	—	—
Aluminium Trigon	[5MU]	235 €	Série	—	Série	Gratuit
Aluminium brossé mat		—	—	Série	—	—
Chêne Beaufort	[5MT]	655 €	655 €	—	655 €	Série
Ronce de noyer	[5MG]	475 €	475 €	—	475 €	Gratuit
Bois de bouleau veiné gris	[5TZ]	—	—	475 €	—	—
Piano laqué noir	[5TL]	—	475 €	475 €	475 €	Gratuit
Bois de frêne veiné brun naturel	[7TL]	475 €	475 €	—	475 €	Gratuit
Acier inoxydable brossé	[5MZ]	—	—	545 €	—	—
Aluminium et chêne Beaufort noir	[5TB]	—	1 080 €	1 080 €	1 080 €	425 €
Audi exclusive	[YTA]	—	—	1 120 €	1 120 €	1 120 €

## DE SÉRIE



**De série :** Attraction  
Jantes en aluminium forgé  
style 6 branches  
**Pneus :** 225/50 R 17 98Y



**De série :** Ambiente  
Jantes en aluminium coulé  
style 5 branches structurées  
**Pneus :** 225/50 R 17 98Y  
**En option :** Attraction  
**Code :** CD7



**De série :** motorisations V6  
**Pneus :** 245/40 R 18 93Y  
**En option :** Attraction, Ambiente  
et Ambition Luxe  
**Code :** PRL



**De série :** Avus  
Jantes en aluminium coulé  
style 5 branches en Y  
**Pneus :** 225/35 R 19 Y  
**En option :** Attraction, Ambiente,  
S line et Ambition Luxe  
**Code :** PRV

## DE SÉRIE EN AUDI SPORT



**De série :** Ambition Luxe  
Jantes en aluminium coulé  
style 10 branches fines  
**Pneus :** 245/40 R 18 93Y  
**En option :** Attraction, Ambiente, S line  
**Code :** PQN

## DE SÉRIE EN AUDI SPORT (SUITE)



**De série :** S line  
Jantes en aluminium coulé style  
5 branches "Rotor", finition titane, polies  
**Pneus :** 255/35 R 19 Y  
**En option :** Attraction, Ambiente,  
Ambition Luxe et Avus  
**Code :** PQT

## OPTION AUDI



**En option :** Attraction et Ambiente  
Jantes en aluminium coulé  
style 7 branches dynamiques  
**Pneus :** 225/50 R 17 98Y  
**Code :** PRW



**En option :** Attraction et Ambiente  
Jantes en aluminium coulé  
style 5 branches structurées,  
gris contrasté, partiellement polies  
**Pneus :** 225/50 R 17 98Y  
**Code :** PRN



**En option :** Attraction, Ambiente  
et Ambition Luxe  
Jantes en aluminium coulé  
style 5 branches en V  
**Pneus :** 245/40 R 18 93Y  
**Code :** PRM



**En option :** Attraction, Ambiente  
et Ambition Luxe  
Jantes en aluminium coulé  
style 15 rayons en étoile  
**Pneus :** 245/40 R 18 93Y  
**Code :** PRR

#### OPTION AUDI (SUITE)



**En option :** toutes finitions  
Jantes en aluminium coulé style 10 branches turbine  
**Pneus :** 255/35 R 19 Y  
**Code :** PRK

#### OPTION AUDI SPORT



**En option :** Attraction, Ambiente, S line et Ambition Luxe  
Jantes Audi Sport en aluminium coulé style 5 branches doubles  
**Pneus :** 245/40 R 18 93Y  
**Code :** PQQ



**En option :** toute finition  
Jantes en aluminium coulé style 7 branches doubles  
**Pneus :** 255/35 R 19 Y  
**Code :** PQQ



**En option :** toute finition  
Jantes en aluminium coulé style 10 branches en Y  
**Pneus :** 255/35 R 19 Y  
**Code :** PQQ



**En option :** S line avec pack S line competition plus  
Jantes en aluminium coulé Audi Sport style 10 branches en Y, noir brillant, polies brillant  
**Pneus :** 255/35 R 19  
**Code :** PQQ

#### OPTION AUDI SPORT (SUITE)



**En option :** S line avec transmission quattro  
Jantes en aluminium coulé Audi Sport style 7 branches doubles, noir anthracite brillant  
**Pneus :** 265/30 R 20  
**Code :** PQR



**En option :** toute finition (uniquement avec transmission quattro)  
Jantes en aluminium coulé style 5 branches doubles, finition extrabrillante  
**Pneus :** 265/30 ZR 20 94Y XL  
**Code :** PQQ



**En option :** toute finition (uniquement avec transmission quattro)  
Jantes en aluminium coulé style 5 branches doubles, finition titane mat  
**Pneus :** 265/30 ZR 20 94Y XL  
**Code :** PQQ

#### ACCESSOIRES D'ORIGINE AUDI®







**En accessoire :** Toutes finitions, sauf sur 3.0 TFSI  
**4 roues complètes Hiver**  
**Pneus :** 225/50 R 17 94H  
**Code :** HRC

## Sécurité

Airbags grand volume pour conducteur et passager avant avec détecteur de la position d'assise, airbag conducteur à 2 niveaux de gonflement, adaptable pour le passager avant
Airbags latéraux (airbag thorax et bassin à l'avant)
Antipatinage ASR pour une motricité optimale, empêche le patinage des roues motrices
Avertisseur 2 tons, avec commande au centre du volant
Blocage électronique de différentiel EDS, aide au démarrage intervenant jusqu'à une vitesse d'environ 100 km/h, freinant automatiquement les roues motrices sur route glissante et inégalement adhérente
Carrosserie galvanisée (entièrement galvanisée aux endroits sensibles à la corrosion), autoportante, soudée au groupe-plancher, zones de déformation prédéfinies à l'avant et à l'arrière, ailes avant en aluminium léger (12 ans de garantie contre la corrosion)
Ceintures de sécurité, automatiques à 3 points pour les quatre places, contrôle de port de ceinture, couleur assortie à celle de l'habitacle
Châssis dynamique, pour un maximum de dynamisme et un confort souverain grâce à un train avant à 5 bras de conception légère avec définition du point cinématique virtuel, barre de stabilisation transversale, train arrière trapézoïdal avec suspension indépendante des roues ; amortisseur à gaz comprimé bi-tube et ressort hélicoïdal, ressort à butée de traction, support d'essieu à réglage élastique à l'avant et à l'arrière
Colonne de direction de sécurité, contient un système mécanique de déplacement avec fonction d'amortissement qui complète le potentiel de sécurité de la ceinture et de l'airbag
Cric dans le coffre
Désactivation de l'airbag passager (désactive aussi l'airbag latéral passager)
Indicateur de température extérieure dans le système d'information du conducteur, en cas de températures inférieures à +5 °C, un cristal de glace apparaît sur l'afficheur, avertissant de la possibilité de verglas
Indicateur d'usure des disques à l'avant, affichage sur le système d'information du conducteur
Limiteurs d'effort des ceintures de sécurité avant
Outillage de bord dans le coffre
Phares antibrouillard intégrés dans le pare-chocs
Prétensionneurs des ceintures de sécurité avant
Contrôle électronique de stabilisation ESC, relie ABS, ASR et EDS à ses propres capteurs et compare les données de conduite avec les données de référence ; assure davantage de stabilité dans les situations critiques par un freinage ciblé de chacune des roues et en agissant sur la gestion du moteur
Protection antidémarrage électronique, intégrée à la gestion du moteur, activation automatique par la clé du véhicule
Réservoir avec protection contre les erreurs de ravitaillement pour les moteurs diesel
Sideguard®, système d'airbag de tête grand format, se déploie devant les vitres latérales afin de protéger les passagers avant et arrière en cas de collision latérale
Système de freinage à double circuit en diagonale, système antiblocage ABS avec répartiteur de freinage EBV, avec assistant de freinage EBD, servofrein tandem, freins à disques avant et arrière, ventilés à l'avant
Verrouillage électrique de la colonne de direction



## Électriques et fonctionnels

Capot de coffre à ouverture automatique : lors du déverrouillage du coffre par la télécommande, par la touche située sur la portière ou par actionnement de la touche douce sur le capot du coffre, le capot s'ouvre automatiquement (fermeture manuelle)
Climatisation automatique, avec réglage asservi à la position du soleil, régule électroniquement la température, la quantité et la répartition de l'air, régulation de l'air accumulé et mode de recyclage de l'air ambiant manuel, filtre antipoussière et antipollen, buses dégivrantes pour le pare-brise et les vitres latérales, détecteur de clé
Contact d'allumage, électronique, clé de contact pouvant mémoriser différentes données d'entretien
Dossiers des sièges arrière rabattables séparément 2/3 - 1/3, avec déverrouillage à distance des dossiers depuis le coffre
Écran 6,5" monochrome sur le tableau de bord pour l'affichage des fonctions radio, climatisation et menu du véhicule, ainsi que de l'heure
Étui à lunettes, dans le module d'éclairage intérieur avant au-dessus du rétroviseur intérieur
  Fonction <b>Start/Stop</b> : coupure et redémarrage automatiques du moteur en cas d'arrêt prolongé au point mort, désactivable par un bouton sur la console centrale
Frein de stationnement électromécanique : comprend la fonction de frein de stationnement à l'arrêt, l'assistance au démarrage par désactivation lors du démarrage et fonction de freinage d'urgence sur les 4 roues
  <b>Indicateur de rapport</b> de vitesse dans le système d'information du conducteur, apporte assistance au conducteur dans le choix du rapport de vitesse adapté
Instrumentation à éclairage réglable, tachymètre électronique avec compteur kilométrique totalisateur et journalier, compte-tours, horloge, indicateur de température du liquide de refroidissement et jauge de carburant
Lave-glace, 2 vitesses, réglage d'intermittence sur 4 niveaux, commande de balayage coup par coup, lavage-balayage automatique
Lève-vitres avant électriques avec protection antipincement et fonction confort d'ouverture/fermeture par impulsion ; vitres arrière fixes
Lunette arrière dégivrante avec minuterie
4 œillets de fixation dans le coffre, pour maintenir les bagages et objets, points de suspension pour le filet mixte
Rangements dans les contre-portes à l'avant avec casier de rangement pour boissons, rangements à l'arrière sur les côtés du siège et dans les garnitures latérales arrière
Régulateur de vitesse électronique actif dès 30 km/h. Inclut fonction de freinage. Affichage de la vitesse paramétrée sur l'écran de l'ordinateur de bord
Système d'information du conducteur avec affichage monochrome, vous fournit à l'écran les informations de l'ordinateur de bord et contrôle autocheck ainsi que la fréquence radio active
Télécommande à fréquence radio pour le verrouillage centralisé, intégrée à la clé du véhicule ; ouvre et ferme d'une simple pression du doigt les portières, les vitres, le coffre et la trappe à carburant - code aléatoire, témoin de contrôle du verrouillage sur la clé
Verrouillage centralisé avec fonction autolock et télécommande à fréquence radio intégrée dans la clé du véhicule

## Confort

Allume-cigare intégré dans le cendrier à l'avant
Appuie-tête réglables à l'avant et à l'arrière
Cendriers dans la console centrale à l'avant et à l'arrière





## Confort (suite)

Éclairage intérieur à extinction temporisée et contacteurs sur toutes les portières ; éclairage coffre, conducteur passager avant et arrière, 2 spots de lecture à l'avant, éclairage intérieur de l'arrière, miroir de courtoisie éclairé, éclairage d'ambiance

Poignées de maintien, amorties, rabattables dans les 2 sens, dans le ciel de pavillon

Sièges avant réglables manuellement en hauteur et en profondeur

Tapis complémentaires à l'avant et à l'arrière en velours, couleur assortie à celle de la moquette

Vitres athermiques teintées vertes, pare-brise en verre feuilleté

## Esthétique

Applications décoratives en vernis rétro-réfléchissant sur le tableau de bord, contre-portes, garnitures latérales arrière et console centrale de couleur gris acier

Calandre singleframe avec lamelles horizontales noires brillantes

Ciel de pavillon en tissu, selon la couleur choisie, argent lunaire, noir ou beige pashmina

Poignées de portières extérieures laquées dans la couleur de carrosserie, poignées cintrées agréables à utiliser

Rétroviseurs extérieurs avec clignotant latéral intégré à diodes, réglables électriquement, boîtiers dans la couleur de la carrosserie, miroirs asphériques

Sortie d'échappement visible double, une sortie à gauche et une à droite pour les moteurs 6 cylindres (excepté le 3.0 TDI Clean Diesel), une double sortie à gauche pour les moteurs 4 cylindres et le 3.0 **TDI Clean Diesel**

Style aluminium, dans l'habitacle sur les commutateurs d'éclairage, la commande de la climatisation, la commande MMI, les diffuseurs d'air et autour du soufflet du levier de vitesses



## Finitions A5 Coupé



	Attraction	Ambiente	S line	Ambition Luxe	Avus
Accoudoir central avant avec vide-poches et 2 prisee 12 V dans la console centrale	•	•	•	•	•
Autoradio concert lecteur CD, lecteur de cartes SDHC (jusqu'à 32 Go) compatibles MP3 / WMA / AAC et prise AUX-IN, écran couleur de 6,5"	•	•	—	—	—
Contrôle de pression des pneus, vérifie durant la marche la pression de chacune des roues en service	•	•	•	•	•
Détecteur de pluie et de luminosité	•	•	•	•	•
Direction assistée à la vitesse <b>servotronic</b>	•	•	•	•	•
Écrous de roues antivol	•	•	•	•	•
Entourages de vitre en aluminium, revêtement noir brillant sur les montants de pavillon centraux et les vitres de custode arrière	•	•	•	•	•
Jantes en aluminium forgé style 6 branches 7,5 J x 17", avec pneus 225/50 R 17	•	—	—	—	—
Préparation attelage	•	•	•	•	•
Préparation ISOFIX pour sièges latéraux arrière et siège passager avant (préparation Top Tether pour sièges latéraux arrière)	•	•	•	•	•
Rétroviseurs extérieurs et buses de lave-glace chauffants	•	•	•	—	—
Roue de secours temporaire	•	•	•	•	•
Triangle de présignalisation et trousse de premiers soins	•	•	•	•	•
Préparation audio basic plus : amplificateur 4 canaux, 8 haut-parleurs ; puissance totale 80 W	•	•	—	—	—
Préparation téléphone 2 W bi-bande (D et E), sans support pour adaptateur ni antenne de toit, commande sur volant multifonction, mains libres, interface Bluetooth	•	•	•	•	—
Sellerie tissu arcade	•	—	—	—	—
Système acoustique d'aide au stationnement arrière	•	•	•	—	—
Volant airbag Sport 3 branches multifonction en cuir. Code [1XA] à saisir par défaut	•	•	—	•	•
Applications en aluminium trigon sur contre-portes et console centrale. Code [5MU] à saisir par défaut		•	—	•	—
Audi music interface (incluant deux câbles adaptateur Accessoires d'Origine Audi® permettant de relier un iPod de génération 4 et plus, un iPhone jusqu'à la 4 <sup>ème</sup> génération (fonctionnalité musique), un lecteur MP3 ainsi que d'autres sources de stockage USB)		•	•	•	•
Jantes en aluminium coulé style 5 branches structurées, 7,5 J x 17", avec pneus 225/50 R 17. Code [CD7] à saisir par défaut		•	—	—	—
Ordinateur de bord couleur et système de contrôle autocheck (incluant programme efficiency)		•	•	•	•
Réglage d'appuis lombaires électriques sur 4 plans pour sièges avant		•	•	•	•
Rétroviseur intérieur jour nuit automatique incluant une bande grise en haut du pare-brise		•	•	•	•
Sellerie, appuie-tête et accoudoir central avant en cuir Milano. Code [N5W] à saisir par défaut		•	—	•	—
Xénon plus incluant réglage automatique du site des phares, feux diurnes par bandeau de <b>LED</b> et lave-phares, feux arrière à LED pour feux de position et de stop		•	•	•	•

18



Retrouvez les vidéos explicatives à partir des liens interactifs.

## Finitions A5 Coupé (suite)

	S line	Ambition Luxe	Avus
Applications décoratives en aluminium brossé mat	•	—	—
Châssis Sport avec amortissement plus ferme, suspensions renforcées	•	—	—
Ciel de pavillon en tissu noir	•	—	—
Climatisation automatique Confort plus 3 zones à fonctionnalités étendues et affichage numérique	•	•	•
GPS plus : système de navigation GPS de troisième génération avec DVD Europe, 2 lecteurs de cartes SDHC (jusqu'à 32 Go) compatibles MP3 / WMA / AAC et prise d'entrée AUX-IN. Code [PNW] à saisir par défaut	•	—	—
Inscriptions S line sur ailes avant et seuils de porte	•	—	—
Jantes Audi Sport en aluminium coulé style 5 branches "Rotor", finition titane, polies, 9 J x 19" avec pneus 255/35 R 19	•	—	—
Pack éclairage : spots de lecture à l'arrière, commande intérieure de verrouillage des portières, catadioptrés actifs, éclairage des seuils de porte, des pieds à l'avant, des diffuseurs d'air et de la boîte à gants	•	•	•
Pack extérieur S line	•	—	—
Pommeau de levier de vitesses en cuir perforé, surpiqûres de soufflet de levier de vitesses argent	•	—	—
Sellerie mixte cuir / Alcantara perforé avec logo S line sur le dossier des sièges avant ; parties latérales d'assise et de dossier, appuie-tête et accoudoir central en cuir, partie centrale d'assise et de dossier, contre-portes en Alcantara. Surpiqûres argent. Code [N7K] à saisir par défaut	•	—	—
Sièges avant Sport	•	—	•
Système audiophonique Audi : amplificateurs à 6 canaux, 10 haut-parleurs dont un central dans le tableau de bord et un haut-parleur de basse dans la plage arrière ; puissance totale 180 W	•	•	—
Volant airbag Sport 3 branches multifonction avec emblème S line en cuir perforé (surpiqûres argent) avec partie basse plate. Code [2PF] à saisir par défaut	•	—	—
Advanced key		•	•
Audi hold assist		•	•
GPS advanced : système de navigation MMI de troisième génération avec affichage de cartes en 3D sur l'écran couleur 7" du MMI, disque dur, un lecteur CD (MP3 / WMA / AAC) ou DVD (audio / vidéo), deux lecteurs de cartes SDHC (jusqu'à 32 Go) compatibles MP3 / WMA / AAC, prise d'entrée AUX-IN et audiostreaming. Code [PNQ] à saisir par défaut		•	•
Jantes Audi Sport en aluminium coulé style 10 branches fines, 8,5 J x 18", avec pneus 245/40 R 18		•	—
Pack rangement		•	•
Sièges avant chauffants : chauffe-dossier et assise y compris partie latérale des sièges		•	•
Sièges avant électriques et conducteur à mémoire 2 combinaisons + rétroviseurs extérieurs jour / nuit automatique, rétroviseurs extérieurs à mémoire chauffants et escamotables, buses de lave-glace chauffantes		•	•
Système acoustique et visuel d'aide au stationnement avant et arrière avec caméra de recul permettant de visualiser l'arrière du véhicule sur l'écran couleur du MMI		•	•

• Équipement de série. — Non disponible ou en option.

## Finitions A5 Coupé (suite)

Applications décoratives en chêne beaufort	•
Feux de route assistés	•
Jantes en aluminium coulé style 5 branches en Y, 8,5 J x 19" avec pneus 255 35 R 19. Code [PRV] à saisir par défaut	•
Sellerie en cuir Nappa avec accoudoirs en cuir	•
Préparation téléphone 2 W et préparation pour chargeur universel bi-bande (D et E), commande sur volant multifonction, mains libres, interface Bluetooth	•
Système audiophonique Bang & Olufsen. Puissance totale 505 W	•

- Équipement de série. – Non disponible ou en option.

Avus



## Pack S line competition plus

Personnalisez votre Audi A5 coupé en remplaçant le pack extérieur S line par le pack extérieur S line competition plus (Code option PSV)

	Pack Extérieur S line competition plus
Becquet de hayon ou de pavillon ainsi que pare-chocs arrière au design résolument sportif	•
Pare-chocs avant au design revu avec entrées d'air imposantes	•
Lame avant, extensions de bas de caisse et entourage de diffuseur en noir brillant	•
Emblème S line sur les ailes avant	•
Moulures de seuil avec insert en aluminium avec inscription S line	•
Panneau autour de l'instrumentation style piano laqué noir	•
Pédalier en acier inoxydable	•
Parking system plus : signal acoustique et visuel d'aide au stationnement avant et arrière par pictogrammes sur l'écran couleur du MMI	•

Incompatible avec le pack Look [WFC]

Options exclusives		Prix TTC
Jantes Audi Sport en aluminium coulé style 10 branches en Y, noir brillant, polies brillant 9 J x 19 avec pneus 255/35 R 19	PQ9	125 €
Pack Brillance noir Audi exclusive	4ZD	665 €
Boîtiers de rétroviseurs extérieurs en noir brillant. Uniquement en combinaison avec [PSV] et [4ZD] ; indisponible avec la couleur extérieure [0E0E]	6FJ	Gratuit

### Teintes exclusives

Peintures en blanc ibis, argent fleuret métal, gris Suzuka métal, noir mythic métal, rouge Misano nacré, bleu Sepang nacré ou gris Daytona nacré (plus de détails sur la page des teintes de carrosserie).



21



## Pack Look

	Pack Look
Teinte métallisée (ou nacrée sur la finition S line)	•
Pack extérieur S line	•
Toit ouvrant panoramique	•
Vitres latérales arrière et lunette arrière teintées	•



	Code option	Attraction	Ambiente	S line	Ambition Luxe	Avus
Pack Look	WFC	-	1 900 €	1 900 €	1 900 €	1 900 €

Incompatible avec le pack S line competition plus [PSV]



## Audi connect

La connexion intelligente entre Internet, le véhicule et vous.  
Accédez simplement à une palette étonnante de services en ligne :

-  Navigation avec images Google Earth™
-  Google Street View™
-  Navigation avec informations trafic en temps réel<sup>(1)</sup>
-  Recherche de points d'intérêt (POI) à l'aide de la commande vocale
-  Prévisions météorologiques
-  Informations voyage
-  Actualités presse
-  Internet embarqué (hotspot WiFi)
-  Audi music stream (web radios)
-  Création et mémorisation de destinations via myAudi et Google Maps™<sup>(2)</sup>
-  Informations sur les parkings et stationnements
-  Evènements urbains<sup>(2)</sup>
-  Localisation de station-service et tarif à la pompe<sup>(2)</sup>

Les services Audi connect sont uniquement disponibles avec le GPS advanced [PNQ] en combinaison avec le téléphone de voiture Bluetooth 8 W [9ZW] ou [PT4]



**Audi connect** (inclut GPS advanced et préparation téléphone 8 W)

Audi connect (inclut GPS advanced et préparation téléphone 8 W avec combiné téléphone à l'avant)



Google Earth™



Points d'intérêt

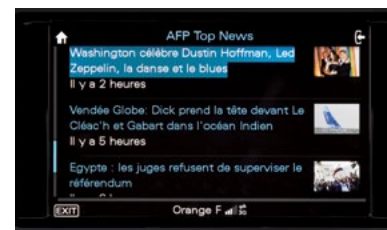

Actualités Presse



Google Street View™



Prévisions météorologiques



Hotspot WiFi

Code option	Ambiente	S line	Ambition Luxe	Avus
PNQ/9ZW	3 695 €	1 660 €	715 €	445 €
PNQ/PT4	4 170 €	2 135 €	1 190 €	555 €

L'utilisation des services en ligne Audi connect est possible uniquement via un téléphone portable compatible (SIM Access Profile / rSAP) ou via une carte SIM insérée dans le lecteur prévu à cet effet. Tous deux doivent être soumis à la souscription d'un contrat de téléphonie avec transfert de données auprès d'un opérateur téléphonique.

Une base de données répertoriant les téléphones portables testés et compatibles est disponible sur [www.audi.fr/telephone](http://www.audi.fr/telephone). La réception de données issues d'Internet hors de la zone de couverture du réseau peut entraîner un surcoût, notamment à l'étranger. Renseignez-vous auprès de votre opérateur. Les services Audi connect peuvent ne pas être disponibles dans tous les pays. **Votre distributeur Audi se tient à votre disposition pour plus d'informations.**

(1) Le droit d'utilisation de ces services est limité à 36 mois à partir de la première activation dans le véhicule (si celle-ci n'intervient pas dans les six premiers mois après l'achat, la durée du droit se trouve réduite d'autant).

(2) Ces services nécessitent un accès à myAudi. Enregistrez votre véhicule puis activez et gérez vos services depuis votre compte myAudi sur [www.audi.fr/audiconnect](http://www.audi.fr/audiconnect)



Retrouvez les vidéos explicatives à partir des liens interactifs.

## Pack sécurité

	Audi tracking system	Audi Premium tracking system
<b>Introduction</b>	<i>En cas de vol, Audi Tracking System permet de géolocaliser votre véhicule 24h/24, 7j/7 et empêche son redémarrage</i>	<i>En cas de vol, Audi Premium Tracking System permet de géolocaliser votre véhicule 24h/24, 7j/7 et empêche son redémarrage. La télésurveillance de votre véhicule en cas d'effraction est également assurée grâce au couplage à l'alarme d'origine Audi.</i>
<b>Quand technologie rime avec sécurité</b>		
Système de tracking par satellite (Technologie GPS/GPRS)	•	•
Comprend 2 ans d'abonnement	•	•
Réseau de 40 plateformes d'assistance et de télésurveillance dans le monde 24h/24 7j/7	•	•
▶ Réceptionne automatiquement les alertes émises par le système en cas de :		
- déplacement anormal du véhicule (contact éteint),	•	•
- débranchement de la batterie,	•	•
▶ Prend immédiatement contact avec le propriétaire pour déterminer l'origine de l'alerte	•	•
▶ En cas de vol avéré, possibilité d'empêcher le redémarrage du véhicule (commande d'immobilisation à distance)	•	
▶ Fonctionnalités supplémentaires avec Audi Premium Tracking System :		
- alerte automatique en cas de déclenchement de l'alarme volumétrique et périmétrique d'origine Audi	—	•
- commande de dissuasion (déclenchement des clignotants et du klaxon) <sup>(1)</sup>	—	•
<b>Quand technologie rime avec interactivité</b>		
Accès confidentiel à votre Espace Web Personnel <a href="http://www.audi.fr/trackingsystem">www.audi.fr/trackingsystem</a> <sup>(2)</sup>	•	•
▶ Géolocalisation du véhicule	•	•
▶ Définition de zone (réception d'un SMS lorsque le véhicule entre / sort de la zone définie sur la cartographie)	•	•
▶ Gestion des modes garage / transport (paramétrage du système pour éviter l'envoi de fausses alertes, lors d'événements du type intervention sur le véhicule en atelier, transport sur dépanneuse, ferry...)	•	•

24

(1) L'Audi Premium Tracking System est couplé à l'alarme d'origine Audi. (2) L'accès à l'Espace Web Personnel et l'utilisation des services en ligne Audi (Premium) Tracking System sont uniquement possibles via un smartphone ou un ordinateur connecté à Internet. Activation sur demande auprès de notre prestataire de services, Cobra France, au 01 44 90 23 33.

## A5 Coupé

	Code option	Prix
 Audi tracking system	TS1	1 610 €
 Audi Premium tracking system	TS2	2 300 €

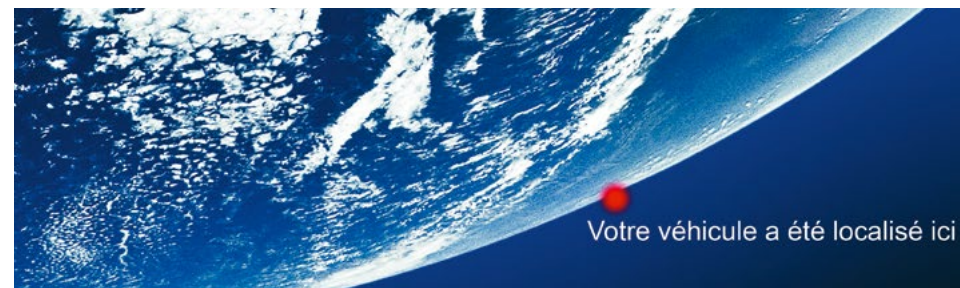

 Retrouvez les vidéos explicatives à partir des liens interactifs.

A5 Coupé



## Électriques et fonctionnels

	Code	Attraction	Ambiente	S line	Ambition Luxe	Avus	Prix TTC
  <b>Adaptive cruise control</b> : réglage automatique de distance, détecte à l'aide d'un capteur radar et d'une caméra le véhicule qui précède et maintient la distance en ralentissant, en freinant ou en accélérant. 4 programmes (distance 1 à 4). Se commande à l'aide du comodo de régulateur de vitesse. Actif à partir de 30 km/h. Oblige [9Q8]	8T4	0	0	0	0	0	1 250 €
  <b>Adaptive light</b> : ces feux de virage dynamiques reconnaissent, grâce aux mouvements du volant, le tracé de la route et éclairent les virages. Actifs à partir de 10 km/h environ et jusqu'à 110 km/h. Un capteur calcule en permanence la luminosité dans le champ de progression du véhicule et permet le réglage en largeur et en longueur du faisceau des phares afin d'obtenir une qualité d'image optimale sans éblouir les autres véhicules. Inclut les feux de bifurcation qui s'allument automatiquement lorsque le clignotant est actionné pendant une période prolongée et éclairent la nouvelle trajectoire. Oblige [PX1] et [8N6] ou supérieur	8Q5	0	0	0	0	0	465 €
  <b>Advanced key</b> : système de verrouillage et de déverrouillage du véhicule sans utilisation de la clé. Démarrage et arrêt du moteur main libre par touche <b>Start/Stop</b>	4I3	0	0	0	S	S	745 €
<b>Alarme antivol</b> avec protection anti-remorquage (désactivable), incluant protection volumétrique de l'habitacle et sirène indépendante, surveillance de l'habitacle, des portières, du compartiment moteur et du coffre. Inclut fonction safelock	PG2	0	0	0	—	—	575 €
<b>Advanced key + Alarme antivol</b> avec fonction safelock	PG3	0	0	0	—	—	1 320 €
		—	—	—	0	0	575 €
<b>Audi hold assist</b> : maintient le véhicule à l'arrêt en côte comme en descente, sans limite de temps. Le système est activé par pression sur une touche et permet au conducteur un redémarrage confortable sans actionner le frein à main	UH2	0	0	0	S	S	105 €
  <b>Audi active lane assist</b> : assistant de maintien de trajectoire qui corrige les mouvements du volant avant que le véhicule ne dépasse involontairement la voie dans laquelle il se trouve. Système actif à partir de 60 km/h. (Suppression de la bande de couleur grise sur le pare-brise.) Oblige [8N6] ou [8N7]	7Y4	0	0	0	0	0	625 €
  <b>Audi side assist</b> : assistant de changement de trajectoire ; le side assist surveille la zone latérale derrière le véhicule durant la marche et informe le conducteur par un signal dans le rétroviseur extérieur dès que le système détecte un véhicule dans l'angle mort ou s'approchant par l'arrière ; activation par touche sur la portière conducteur. Système actif à partir de 30 km/h	7Y1	0	0	0	0	0	665 €
<b>Audi active lane assist + Audi side assist.</b> Suppression de la bande de couleur grise sur le pare-brise	7Y5	0	0	0	0	0	1 290 €
<b>Barres de toit</b> - Accessoires d'Origine Audi®	8T0071126	0	0	0	0	0	259 € <sup>(1)</sup>
<b>Chauffage/climatisation</b> stationnaire programmable incluant télécommande. Permet de mettre en fonction le chauffage ou la climatisation à distance avant de rentrer dans le véhicule	9M9	0	0	0	0	0	1 730 €
<b>Coffre de toit</b> pour bagages 300 L - Accessoires d'Origine Audi®	8V0071200	0	0	0	0	0	429 € <sup>(1)</sup>
<b>Coffre de toit</b> pour skis et bagages 360 L - Accessoires d'Origine Audi®	8X0071200	0	0	0	0	0	479 € <sup>(1)</sup>
<b>Coffre de toit</b> pour skis et bagages 405 L - Accessoires d'Origine Audi®	8K0071200	0	0	0	0	0	679 € <sup>(1)</sup>
<b>Crochet d'attelage</b> amovible et verrouillable, ESC incluant dans ce cas un dispositif de stabilisation de l'attelage	1D2	0	0	0	0	0	715 €
<b>Feux de route assistés</b> : gestion automatique du passage de feux de croisement à pleins phares et inversement. Oblige [4L6] sur Attraction	8N7	0	0	0	0	S	165 €
<b>Audi tracking system</b> : système d'immobilisation et de localisation par satellite	TS1	0	0	0	0	0	1 610 €

0 : option S : proposé en série — : non proposé. (1) Prix TTC client conseillé, hors pose. Sous réserve de changement de références ou de péremptions. Rapprochez-vous de votre magasin.



Retrouvez les vidéos explicatives à partir des liens interactifs.

Électriques et fonctionnels (suite)

	Code	Attraction	Ambiente	S line	Ambition Luxe	Avus	Prix TTC
<b>Audi Premium tracking system</b> : système d'immobilisation et de localisation par satellite, couplé à l'alarme antivol	TS2	0	0	0	0	0	2 300 €
<b>Lave-phares</b> à haute pression. Inclus dans [PX1]	8X1	0	S	S	S	S	325 €
<b>Ordinateur de bord couleur</b> : affichage du média utilisé, du rapport de vitesse engagé, de la température extérieure et le cas échéant de la navigation ou du menu du téléphone. Le programme efficiency intégré assiste le conducteur pour une conduite particulièrement économique	9Q8	0	S	S	S	S	145 €
<b>Pack coffre</b> : filet combiné, prise de courant 12 V et filet sur le côté droit du coffre	PKH	0	0	0	0	0	115 €
<b>Pack éclairage</b> : spots de lecture à l'arrière, commande intérieure de verrouillage des portières, catadioptrés actifs, éclairage des seuils de porte, des pieds à l'avant et à l'arrière, des diffuseurs d'air et de la boîte à gants	QQ1	0	0	S	S	S	175 €
<b>Pack rangement</b> : tiroirs sous les sièges avant (siège passager seul en cas de sièges à mémoire), filets de rangement au dos des sièges avant, porte-boissons dans l'accoudoir central arrière et boîte à gants verrouillable	QE1	0	0	0	S	S	145 €
<b>Parking system plus</b> : signal acoustique et visuel d'aide au stationnement avant et arrière par pictogrammes sur l'écran couleur du MMI De série avec le pack S line competition plus	7X4	0	0	0	S	—	465 €
<b>Parking system plus avec caméra de recul</b> : signal acoustique et visuel d'aide au stationnement avant et arrière avec caméra de recul permettant de visualiser l'arrière du véhicule sur l'écran couleur du MMI. Oblige [PNW] ou [PNQ]. 545 € en combinaison avec le pack S line competition plus	7X8	0	0	0	S	S	1 010 €
<b>Porte-skis et snowboards</b> pour 4 paires de skis/2 snowboards - Accessoires d'Origine Audi®	4F9071129D	0	0	0	0	0	99 € <sup>(1)</sup>
<b>Porte-skis et snowboards</b> pour 6 paires de skis/4 snowboards - Accessoires d'Origine Audi®	4F9071129E	0	0	0	0	0	119 € <sup>(1)</sup>
<b>Porte-vélo</b> pour crochet d'attelage (adaptable sur tous les véhicules de la marque Audi). Pour 2 vélos maximum - Accessoires d'Origine Audi®	4G1071105	0	0	0	0	0	630 € <sup>(1)</sup>
<b>Prise 230 V</b> sur la console centrale à l'arrière. (Remplace prise 12 V.)	9Z3	0	0	0	0	0	165 €
<b>Rétroviseurs extérieurs</b> dégivrants et escamotables	6XE	0	0	0	—	—	285 €
<b>Rétroviseurs extérieurs</b> dégivrants, jour/nuit automatique et escamotables. Oblige [4L6] sur Attraction	6XK	0	0	0	—	—	425 €
<b>Rétroviseur intérieur jour/nuit</b> automatique. Bande grise de pare-brise incluse. Oblige [8N6] ou [8N7] sur Attraction	4L6	0	S	S	S	S	345 €
<b>Télécommande universelle</b> programmable HomeLink à fréquence radio. (Précisions et liste de compatibilités sur www.homelink.com)	VC1	0	0	0	0	0	285 €
<b>Toit ouvrant panoramique</b> électrique (seulement relevable) en verre de sécurité simple vitrage teinté, avec rideau d'occultation. Verrouillage/déverrouillage confort de l'extérieur par verrouillage centralisé et par télécommande à fréquence radio	3FC	0	0	0	0	0	1 380 €
<b>Trappe à skis</b> avec sac à skis amovible. Convient pour 4 paires de skis jusqu'à 200 cm ou 2 snowboards	3X2	0	0	0	0	0	245 €
<b>Tire Mobility System</b> : compresseur et produit de colmatage en cas de crevaison. Remplace la roue de secours	1G8	0	0	0	0	0	Gratuit
<b>Xénon plus</b> incluant réglage automatique du site des phares, feux diurnes à LED et lave-phares. Feux arrière à LED pour feux de stop et de position	PX1	0	S	S	S	S	1 250 €

0 : option S : proposé en série — : non proposé. (1) Prix TTC client conseillé, hors pose. Sous réserve de changement de références ou de péremptions. Rapprochez-vous de votre magasin.



Retrouvez les vidéos explicatives à partir des liens interactifs.

	Code	Attraction	Ambiente	S line	Ambition Luxe	Avus	Prix TTC
<b>Confort / Esthétique intérieure</b>							
<b>Accoudoirs de portières</b> avant et arrière garnis de cuir noir. Interdit sellerie tissu. Oblige N3Q / N2R ou une sellerie Audi Exclusive	7HB	0	0	0	0	S	305 €
<b>Applications décoratives</b> en aluminium trigon	5MU	0	S	—	S	—	235 €
		—	S	—	S	0	Gratuit
<b>Applications décoratives</b> en ronce de noyer brun	5MG	0	0	—	0	—	475 €
		—	—	—	—	0	Gratuit
<b>Applications décoratives</b> de bois de bouleau veiné gris	5TZ	—	—	0	—	—	475 €
<b>Applications décoratives</b> style piano laqué noir	5TL	0	0	0	0	—	475 €
		—	—	—	—	0	Gratuit
<b>Applications décoratives</b> de frêne veiné brun naturel	7TL	0	0	—	0	—	475 €
		—	—	—	—	0	Gratuit
<b>Applications décoratives</b> en acier inoxydable brossé	5MZ	—	—	0	—	—	545 €
<b>Applications décoratives</b> en chêne Beaufort	5MT	0	0	—	0	S	655 €
<b>Applications décoratives</b> en aluminium et chêne Beaufort noir	5TB	—	0	0	0	—	1 080 €
		—	—	—	—	0	425 €
<b>Ciel de pavillon</b> en tissu noir	6NQ	0	0	S	0	0	315 €
<b>Cintre à vêtements</b> , à fixer sur le dossier des sièges avant - Accessoires d'Origine Audi®	4L0061127	0	0	0	0	0	29 € <sup>(1)</sup>
<b>Climatisation automatique Confort Plus 3 zones.</b> Ajoute à la climatisation automatique : réglage séparé de la température pour conducteur, passager et places arrière, choix d'aérateurs séparés conducteur / passager avant, ventilation arrière au niveau du pied milieu, détecteur de pollution et d'humidité de l'air pour basculement automatique en circuit fermé, filtre mixte antipollen et antipollution, ventilation indirecte, commande de la climatisation avant avec affichage numérique. Oblige [8N6] ou [8N7]	9AQ	0	0	S	S	S	705 €
<b>Pack Cuir/Alcantara avec surpiqûres</b> : sièges Sport (incluant réglage d'appuis lombaires électriques sur 4 plans pour sièges avant) avec sellerie Cuir / Alcantara noire avec surpiqûres contrastées blanc albâtre ou rouge carmin. Surpiqûres de sièges inclus les appuie-têtes, de volant, de soufflet de levier de vitesses et passepoil de tapis de sol. Accoudoirs latéraux avant en cuir noir. Contient sellerie cuir/alcantara [N7U], sièges sport [PS1], ciel de pavillon en tissu noir [6NQ], et volant 3 branches multifonction [1XX] ou [1XW]. Non disponible avec le 2.0 TDI 163 ultra	PLA	—	—	—	0	—	1 415 €
		—	—	—	—	0	1 020 €
<b>Pack exclusive line</b> : sièges Sport (incluant réglage d'appuis lombaires électriques sur 4 plans pour sièges avant) avec sellerie bicolore en cuir nappa fin noir / brun cognac ou noir / blanc albâtre ou noir / gris nuage. Partie latérale des sièges, appuie-tête et accoudoir central avant en cuir nappa fin noir avec surpiqûres contrastées. Partie centrale des sièges en cuir nappa fin brun cognac, blanc albâtre ou gris nuage au choix. Surpiqûres de sièges, de volant et de soufflet de levier de vitesses et passepoil de tapis de sol de couleur identique à la partie centrale des sièges. Contre-portes en Alcantara. Accoudoirs latéraux avant en cuir noir. Applications décoratives en aluminium brossé mat par défaut. Ciel de pavillon noir. Seuils de porte en aluminium avec logo Audi exclusive.	WQK	—	0	—	0	—	2 920 €
		—	—	—	—	0	2 520 €

Confort / Esthétique intérieure (suite)

	Code	Attraction	Ambiente	S line	Ambition Luxe	Avus	Prix TTC
<b>Pack exclusive line</b> : sièges Sport (incluant réglage d'appuis lombaires électriques sur 4 plans pour sièges avant) avec sellerie bicolore en cuir nappa fin noir / brun cognac ou noir / blanc albâtre ou noir / gris nuage. Partie latérale des sièges, appuie-tête et accoudoir central avant en cuir nappa fin noir avec surpiqûres contrastées. Partie centrale des sièges et contre-portes en cuir nappa fin brun cognac, blanc albâtre ou gris nuage au choix. Surpiqûres de sièges, de volant et de soufflet de levier de vitesses et passepoil de tapis de sol de couleur identique à la partie centrale des sièges. Accoudoirs latéraux avant en cuir noir. Applications décoratives en aluminium brossé mat par défaut. Ciel de pavillon noir. Seuils de porte en aluminium avec logo Audi exclusive	PQL	—	—	0	—	—	3 160 €
<b>Réglage d'appuis lombaires</b> électriques sur 4 plans pour sièges avant	7P1	0	S	S	S	S	325 €
<b>Rideau pare-soleil</b> électrique pour la lunette arrière	3Y2	0	0	0	0	0	335 €
<b>Sellerie cuir / Alcantara</b> avec sièges avant Sport et appuis lombaires électriques	N7U/PS1	0	—	S	—	—	2 305 €
		—	0	S	—	—	725 €
		—	—	S	0	—	405 €
		—	—	S	—	0	Gratuit
<b>Sellerie cuir</b> Milano	N5W	0	S	—	S	—	2 190 €
		—	S	—	S	0	Gratuit
<b>Sellerie cuir Nappa fin</b> : sièges, appuie-tête et accoudoir central avant en cuir Nappa fin. Accoudoirs de portières avant et arrière garnis de cuir noir. Contre-portes en Alcantara	N3Q/7HB	0	—	—	—	S	2 740 €
		—	0	—	0	S	555 €
<b>Sellerie cuir Nappa fin</b> avec logo S line : sièges, appuie-tête, contre-portes et accoudoir central avant en cuir Nappa fin. Accoudoirs de portières avant et arrière garnis de cuir noir	N2R/7HB	—	—	0	—	—	1 130 €
<b>Sellerie tissu</b> Atrium. Oblige [PS1]	N2E	0	—	—	—	—	Gratuit
<b>Sièges avant chauffants</b> : chauffe-dossier et assise, y compris partie latérale des sièges	4A3	—	0	0	S	S	425 €
<b>Sièges avant et arrière chauffants</b> : chauffe-dossier et assise, y compris partie latérale des sièges	4A4	—	0	0	—	—	755 €
		—	—	—	0	0	335 €
<b>Sièges avant électriques</b> (contient appuis lombaires électriques [7P1]). Pour sièges normaux, sièges Sport et sièges climatisés	PV1	0	0	—	—	—	1 250 €
		—	—	0	—	—	925 €
<b>Sièges avant électriques et conducteur à mémoire</b> 2 combinaisons + rétroviseurs extérieurs jour / nuit automatiques, rétroviseurs extérieurs à mémoire dégivrants, escamotables (contient appuis lombaires électriques [7P1]). Oblige [4L6] pour Attraction	PV3/6XL	0	0	—	S	S	1 925 €
		—	—	0	S	S	1 605 €
<b>Sièges avant Sport</b> incluant réglage de la longueur d'assise et appuis lombaires électriques sur 4 plans. Interdit sièges tissu de série sur Attraction	PS1	0	0	S	—	S	725 €
		—	—	S	0	S	405 €
<b>Sièges avant Sport S</b> avec appuie-tête intégrés au dossier, réglage de la longueur d'assise. Oblige [N2R], [7HB], [PV1] ou [PV3] et [3X2]	PS6	—	—	0	—	—	1 690 €





0 : option S : proposé en série — : non proposé.



Confort / Esthétique intérieure (suite)

	Code	Attraction	Ambiente	S line	Ambition Luxe	Avus	Prix TTC
<b>Sièges confort</b> climatisés à l'avant, version exclusive avec bourrelets latéraux marqués et structure moelleuse pour un confort luxueux ; ventilation et chauffage actifs, chauffage automatique pour protection contre le refroidissement, cuir perforé au niveau des assises ventilées des sièges avant et des assises non ventilées des sièges arrière.	PS8 / NS	—	—	—	0	0	1 070 €
<b>Fixation ISOFIX</b> pour un meilleur maintien du siège bébé Audi, permet un montage et un démontage faciles - adaptable sur le siège passager et la banquette arrière - Accessoires d'Origine Audi*	4L0019900C EUR	0	0	0	0	0	259 € <sup>(1)</sup>
<b>Siège bébé</b> Audi pour enfant jusqu'à 13 kg gris titane / noir - Accessoires d'Origine Audi*. Nécessite les ancrages et la base ISOFIX réf. 4L0019900C EUR	4L0019901A	0	0	0	0	0	289 € <sup>(1)</sup>
<b>Siège enfant</b> Audi avec ISOFIX pour enfants de 9 à 18 kg gris titane / noir - Accessoires d'Origine Audi*. Nécessite les ancrages et la base ISOFIX réf. 4L0019900C EUR	4L0019903A EUR	0	0	0	0	0	359 € <sup>(1)</sup>
<b>Siège enfant</b> Audi Youngster Plus pour enfants de 15 à 36 kg gris titane / noir - Accessoires d'Origine Audi*	4L0019905C	0	0	0	0	0	399 € <sup>(1)</sup>
<b>Tapis de coffre</b> - Accessoires d'Origine Audi*	8T0061160	0	0	0	0	0	49 € <sup>(1)</sup>
<b>Tapis textile Premium</b> à l'avant, avec inscription A5, jeu de 2 - Accessoires d'Origine Audi*	8T1061275 MNO	0	0	0	0	0	59 € <sup>(1)</sup>
<b>Tapis textile Premium</b> à l'arrière, jeu de 2 - Accessoires d'Origine Audi*	8T0061276 MNO	0	0	0	0	0	59 € <sup>(1)</sup>
<b>Volant airbag Sport</b> 3 branches multifonction en cuir avec palettes de changement de vitesse.	1XX	0	0	—	0	0	185 €
<b>Volant airbag Sport</b> 3 branches multifonction en cuir avec partie basse plate. Inclut logo S line sur finition S line	2PF	0	0	S	0	0	125 €
<b>Volant airbag Sport</b> 3 branches multifonction en cuir avec palettes de changement de vitesse et partie basse plate. Inclut logo S line sur finition S line	2PK	0	0	0	0	0	315 €
		—	—	0	—	—	185 €

Châssis / Esthétique extérieure

  <b>Audi drive select</b> : modification des caractéristiques de la voiture (direction, pédale d'accélérateur et embrayage). Différents réglages à travers 4 modes : Confort, Auto, Dynamique et Efficiency ainsi que le mode supplémentaire individuel en présence du MMI.	2H1	0	0	0	0	0	365 €
<b>Audi Engine Sound System</b> : permet d'intensifier la sonorité des moteurs TDI, offrant un ressenti de motorisation essence sportive disponible pour motorisations 2.7 TDI 3.0 TDI - Accessoires d'origine Audi*	8T0071901B	0	0	0	0	0	1 189 € <sup>(1)</sup>
<b>Amortissement piloté</b> : adaptation du châssis aux différentes situations de conduite et aux diverses natures de la chaussée. Oblige [2H1]	1BL	0	0	—	0	0	1 340 €
		—	—	0	—	—	1 020 €
<b>Châssis Sport</b> avec amortissement plus ferme, suspensions renforcées	1BE	0	0	S	0	0	325 €
<b>Châssis Sport S line</b> avec réglage plus dynamique des ressorts et des amortisseurs, surbaissé de 10 mm	1BV	0	0	—	0	0	685 €
		—	—	0	—	—	365 €
  <b>Différentiel quattro® Sport</b> : répartition dynamique de la puissance motrice sur l'essieu arrière. Oblige [2H1] et le choix d'un moteur 3.0 V6 - TFSI ou TDI - pourvu de la transmission quattro de série	GH2	—	0	0	0	0	1 160 €
<b>Direction dynamique</b> : régulation dynamique de l'effort et de l'angle de direction en fonction de la situation de conduite. Confort et dynamique de conduite accrues en cas de changement de voie, de stationnement et de conduite sur route sinueuse. Oblige [2H1]	1N8	0	0	0	0	0	1 220 €

0 : option S : proposé en série — : non proposé. (1) Prix TTC client conseillé, hors pose. Sous réserve de changement de références ou de péremptions. Rapprochez-vous de votre magasin.

Châssis / Esthétique extérieure (suite)



	Code	Attraction	Ambiente	S line	Ambition Luxe	Avus	Prix TTC
<b>Embouts de sorties d'échappement Sport</b> , double sortie à gauche, argent - disponibles pour tous les modèles 4 cylindres et le 3.0 V6 TDI 245 ch Clean diesel - Accessoires d'Origine Audi®. Interdit [PQD] et moteur 2.0 TFSI	8K0071761	0	0	0	0	0	79 € <sup>(1)</sup>
<b>Embouts de sorties d'échappement Sport</b> , double sortie à gauche, noirs - disponibles pour tous les modèles 4 cylindres et le 3.0 V6 TDI 245 ch Clean Diesel - Accessoires d'Origine Audi®. Interdit [PQD] et moteur 2.0 TFSI	8K0071761A	0	0	0	0	0	79 € <sup>(1)</sup>
<b>Extensions de bas de caisse</b> - Accessoires d'Origine Audi®	8T0071685 9AX	0	0	0	0	0	425 € <sup>(1)</sup>
<b>Jantes</b> en aluminium coulé style 5 branches structurées, 7,5 J x 17", avec pneus 225/50 R 17	CD7	0	S	—	—	—	255 €
<b>Jantes</b> en aluminium coulé style 7 branches dynamiques, 7,5 J x 17", avec pneus 225/50 R 17 Non disponible avec le moteur TDI 163 ultra	PRW	0	—	—	—	—	255 €
		—	0	—	—	—	Gratuit
<b>Jantes</b> en aluminium coulé style 5 branches structurées, gris contrasté, partiellement polies, 7,5 J x 17", avec pneus 225/50 R 17 Non disponible avec le moteur TDI 163 ultra	PRN	0	—	—	—	—	435 €
		—	0	—	—	—	185 €
<b>Pack de 4 roues complètes hiver</b> aluminium 17" design à 5 branches, en supplément de la monte d'origine, avec housses. Non compatible sur les motorisations V6, ainsi qu'en combinaison avec le pack S line competition plus	HRC	0	0	0	0	0	2 200 € <sup>(1)</sup>
<b>Jantes</b> en aluminium coulé style 5 branches en V, 8,5 J x 18", avec pneus 245/40 R 18. Pour les motorisations V6, prendre le prix de l'option de la finition Ambition Luxe. Non disponible avec le moteur TDI 163 ultra	PRM	0	—	—	—	—	1 190 €
		—	0	—	—	—	935 €
		—	—	—	0	—	Gratuit
<b>Jantes</b> en aluminium coulé style 5 branches dynamiques, 8,5 J x 18", avec pneus 245/40 R 18. De série sur les motorisations V6, non disponible avec le moteur TDI 163 ultra	PRL	0	—	—	—	—	1 190 €
		—	0	—	—	—	935 €
		—	—	—	0	—	Gratuit
<b>Jantes</b> en aluminium coulé style 15 rayons en étoile, 8,5 J x 18", avec pneus 245/40 R 18. Pour les motorisations V6 en finitions Attraction et Ambiente, prendre le prix de l'option de la finition Ambition Luxe. Non disponible avec le moteur TDI 163 ultra	PRR	0	—	—	—	—	1 190 €
		—	0	—	—	—	935 €
		—	—	—	0	—	Gratuit
<b>Jantes</b> en aluminium coulé style 5 branches en Y, 8,5 J x 19", avec pneus 255/35 R 19. Pour les motorisations V6 en finitions Attraction et Ambiente, prendre le prix de l'option de la finition Ambition Luxe. Non disponible avec le moteur TDI 163 ultra et en combinaison avec le pack S line competition plus	PRV	0	—	—	—	S	2 130 €
		—	0	—	—	S	1 870 €
		—	—	0	—	S	Gratuit
		—	—	—	0	S	545 €
<b>Jantes</b> en aluminium coulé style 10 branches turbine, 8,5 J x 19", avec pneus 255/35 R 19. Pour les motorisations V6 en finitions Attraction et Ambiente, prendre le prix de l'option de la finition Ambition Luxe. Non disponible avec le moteur TDI 163 ultra et en combinaison avec le pack S line competition plus	PRK	0	—	—	—	—	2 130 €
		—	0	—	—	—	1 870 €
		—	—	—	0	—	545 €
		—	—	0	—	0	Gratuit

0 : option S : proposé en série — : non proposé. (1) Prix TTC client conseillé, hors pose. Sous réserve de changement de références ou de péremptions. Rapprochez-vous de votre magasin. Les jantes Accessoires d'Origine Audi® sont livrées en complément des jantes de série.



Retrouvez les vidéos explicatives à partir des liens interactifs.

Châssis / Esthétique extérieure (suite)

	Code	Attraction	Ambiente	S line	Ambition Luxe	Avus	Prix TTC
<b>Jantes</b> Audi Sport en aluminium coulé style 5 branches doubles, 8,5 J x 18", avec pneus 245/40 R18. Pour les motorisations V6 en finitions Attraction et Ambiente, prendre le prix de l'option de la finition Ambition Luxe. Non disponible avec le moteur TDI 163 ultra et en combinaison avec le pack S line competition plus. Code [PQ0] à saisir par défaut sur la finition S line	PQG	0	—	—	—	—	1 580 €
		—	0	—	—	—	1 330 €
		—	—	0	0	—	Gratuit
<b>Jantes</b> Audi Sport en aluminium coulé style 10 branches fines, 8,5 J x 18", avec pneus 245/40 R18. Pour les motorisations V6 en finitions Attraction et Ambiente, prendre le prix de l'option de la finition Ambition Luxe. Non disponible avec le moteur TDI 163 ultra et en combinaison avec le pack S line competition plus	PQN	0	—	—	S	—	1 580 €
		—	0	—	S	—	1 330 €
		—	—	0	S	—	Gratuit
<b>Jantes</b> Audi Sport en aluminium coulé style 7 branches doubles, 9 J x 19", avec pneus 255/40 R19. Pour les motorisations V6 en finitions Attraction et Ambiente, prendre le prix de l'option de la finition Ambition Luxe. Non disponible avec le moteur TDI 163 ultra	PQ7	0	—	—	—	—	2 370 €
		—	0	—	—	—	2 120 €
		—	—	0	—	—	Gratuit
		—	—	—	0	—	785 €
		—	—	—	—	0	245 €
<b>Jantes</b> Audi Sport en aluminium coulé style 10 branches en Y, 9 J x 19", avec pneus 255/40 R19. Pour les motorisations V6 en finitions Attraction et Ambiente, prendre le prix de l'option de la finition Ambition Luxe. Non disponible avec le moteur TDI 163 ultra	PQ1	0	—	—	—	—	2 370 €
		—	0	—	—	—	2 120 €
		—	—	0	—	—	Gratuit
		—	—	—	0	—	785 €
		—	—	—	—	0	245 €
<b>Jantes</b> Audi Sport en aluminium coulé style 5 branches "Rotor", finition titane, polies, 9 J x 19", avec pneus 255/35 R19. Pour les motorisations V6 en finitions Attraction et Ambiente, prendre le prix de l'option de la finition Ambition Luxe. Non disponible avec le moteur TDI 163 ultra	PQT	0	—	S	—	—	2 620 €
		—	0	S	—	—	2 370 €
		—	—	S	0	—	1 040 €
		—	—	S	—	0	495 €
<b>Jantes</b> Audi Sport en aluminium coulé style 10 branches en Y, noir brillant, polies brillant 9 J x 19 avec pneus 255/35 R 19. Non disponible avec le moteur TDI 163 ultra. Uniquement disponible avec le pack S line competition plus	PQ9	—	—	0	—	—	125 €
<b>Jantes</b> Audi Sport en aluminium coulé style 7 branches doubles, noir anthracite brillant 9 J x 20 avec pneus 265/30 R 20. Pour les motorisations V6, uniquement disponible avec transmission quattro	PQR	—	—	0	—	—	665 €
<b>Jantes</b> Audi Sport en aluminium coulé style 5 branches doubles, finition extrabrillante, 9 J x 20", avec pneus 265/30 R 20. Uniquement disponible avec transmission quattro. Pour les motorisations V6, prendre le prix de l'option de la finition Ambition Luxe	PQQ	—	0	—	—	—	2 790 €
		—	—	0	—	—	420 €
		—	—	—	0	—	1 460 €
		—	—	—	—	0	915 €
<b>Jantes</b> Audi Sport en aluminium coulé style 5 branches doubles, finition titane mat, 9 J x 20", avec pneus 265/30 ZR 20. Uniquement disponible avec transmission quattro. Pour les motorisations V6, prendre le prix de l'option de la finition Ambition Luxe	PQP	—	0	—	—	—	3 150 €
		—	—	0	—	—	780 €
		—	—	—	0	—	1 820 €
		—	—	—	—	0	1 275 €

0 : option S : proposé en série — : non proposé.



Retrouvez les vidéos explicatives à partir des liens interactifs.

Châssis / Esthétique extérieure (suite)

	Code	Attraction	Ambiente	S line	Ambition Luxe	Avus	Prix TTC
<b>Pack esthétique noir</b> : grille de calandre, cerclage des antibrouillards avant laqués noir brillant ; cadre single frame, entouragement de plaque d'immatriculation et grilles de spoiler avant laqués noir mat ; entouragement des vitres latérales laqué noir brillant.	4ZD	0	0	0	0	0	665 €
<b>Pack extérieur S line</b> : pare-chocs avant et arrière, grilles latérales de radiateur et diffuseur au design résolument sportif. Extensions de bas de caisse couleur carrosserie, partie centrale de spoiler de pare-chocs avant et diffuseur de pare-chocs arrière de couleur gris platine, emblème S line sur ailes avant et seuils de portes, sorties d'échappement chromées sur 4 cylindres. Oblige [8X1] ou [PX1]	PQD	—	0	S	0	0	2 020 €
<b>Pack S line compétition plus</b> Remplace le pack extérieur S line de série (plus de détails en page 21) et incompatible avec le pack Look [WFC]	PSV	—	—	0	—	—	Gratuit
<b>Pack Look</b> , inclut : - Teinte métallisée (ou nacrée sur la finition S line) - Pack extérieur S line - Toit ouvrant panoramique - Vitres latérales arrière et lunette arrière teintées. Incompatible avec le pack S line compétition plus [PSV]	WFC	—	0	0	0	0	1 900 €
<b>Peinture métallisée ou nacrée</b>	—	0	0	0	0	0	1 005 €
<b>Boîtiers de rétroviseurs extérieurs</b> en noir brillant. Uniquement en combinaison avec [PSV] et [4ZD] ; indisponible avec la couleur extérieure [OE0E]	6FJ	—	—	0	—	—	Gratuit
<b>Spoiler de hayon</b> - Accessoires d'Origine Audi®	8T0071645A 9AX	0	0	0	0	0	319 € <sup>(1)</sup>
<b>Suppression partielle d'identification</b> arrière (moteur)	2Z7	0	0	0	0	0	Gratuit
<b>Suppression totale d'identification</b> arrière (modèle et moteur)	2Z0	0	0	0	0	0	Gratuit
<b>Vitres latérales arrière et lunette arrière teintées</b>	VW1	0	0	0	0	0	515 €

Infotainment



<b>Audi music interface</b> : permet de relier grâce aux deux câbles adaptateur Accessoires d'Origine Audi® fournis, un iPod de génération 4 et plus, un iPhone jusqu'à la 4 <sup>ème</sup> génération (fonctionnalité musique), un lecteur MP3 ainsi que d'autres sources de stockage USB au MMI. Logé dans la boîte à gants, il peut être commandé via le MMI ou le volant multifonction. Supprime la prise AUX-IN.	UF7	0	S	S	S	S	355 €
<b>Changeur 6 CD</b> compatible MP3 ou WMA dans la boîte à gants. Ne permet pas la lecture de fichiers de musique protégés (DRM). Oblige [PNW]	7A6	0	0	0	—	—	515 €
<b>Changeur 6 CD</b> compatible MP3 ou WMA dans la boîte à gants. Ne permet pas la lecture de fichiers de musique protégés (DRM). Oblige [PNQ]	7D1	0	0	0	0	0	515 €
<b>GPS plus</b> : système de navigation GPS de troisième génération avec DVD Europe commandé par le MMI, guidage et dialogue vocal, affichage de cartes routières et guidage sur l'écran couleur 6,5" du MMI et répétition des instructions avec flèches de navigation sur l'ordinateur de bord, DVD Europe fourni, 2 lecteurs de cartes SDHC (jusqu'à 32 Go), compatible MP3 / WMA / AAC et prise AUX-IN. 8 haut-parleurs (puissance totale 80 W). Inclut information trafic TMC. Oblige [1XW] ou supérieur. En combinaison avec [QV3], oblige [9VD] ou [9VK]	PNW	0	—	S	—	—	2 550 €
		—	0	S	—	—	2 120 €

0 : option S : proposé en série — : non proposé. (1) Prix TTC client conseillé, hors pose. Sous réserve de changement de références ou de péremptions. Rapprochez-vous de votre magasin.





Infotainment (suite)

	Code	Attraction	Ambiente	S line	Ambition Luxe	Avus	Prix TTC
<b>GPS advanced</b> : système de navigation MMI de troisième génération incluant les données de navigation sur disque dur, un écran couleur 7", un lecteur DVD, 2 lecteurs de cartes SDHC compatibles MP3 WMA AAC, une prise AUX-IN, une interface Bluetooth, la commande vocale par mot entier, le choix entre 3 routes alternatives, l'affichage des cartes avec coloration topographique et curiosités, et les villes en 3D. Défilement le long de la carte à l'aide du joystick du MMI, informations routières sur écran partagé, guidage dynamique (TMC). Affichage complémentaire sur l'ordinateur de bord. Disque dur d'une capacité de 20 Go permettant de stocker de la musique, prise d'entrée AUX-IN et audiostreaming. 8 haut-parleurs (puissance totale 80 W).	PNQ	0	—	—	S	S	3 410 €
		—	0	—	S	S	2 980 €
		—	—	0	S	S	945 €
<b>Radio symphony</b> : changeur 6 CD MP3 / WMA / AAC et lecteur de cartes SDHC (jusqu'à 32 Go), compatible MP3 / WMA / AAC et prise AUX-IN, écran couleur de 6,5", fonction Memo-TP, GALA, phase diversifiée, 8 haut-parleurs (puissance totale 80 W)	8UM	0	—	—	—	—	755 €
		—	0	—	—	—	325 €
<b>Réception radio numérique</b> (DAB) intégrée au MMI : réception de stations numériques en plus de l'offre analogique (FM, MO, LO) pour une meilleure qualité sonore. Réception selon disponibilité d'un réseau numérique local. Oblige [PNW] ou [PNQ] sur Attraction et Ambiente si sélection de [9VD] ou [9VK]	QV3	0	0	0	0	0	405 €
<b>Réception TV analogique et numérique</b> (DVB-T) non cryptées (image TV / AV seulement à l'arrêt, son TV / AV permanent). Réception selon disponibilité d'un réseau analogique / numérique local. Connexion possible de 2 sources AV externes via un câble adaptateur optionnel (Accessoires d'Origine Audi®). Oblige [PNQ]	QU7	0	0	0	0	0	1 230 €
<b>Réception radio numérique et réception TV analogique et numérique</b> (image TV / AV seulement à l'arrêt, son TV / AV permanent). Réception selon disponibilité d'un réseau analogique / numérique local. Connexion possible de 2 sources AV externes via un câble adaptateur optionnel (Accessoires d'Origine Audi®). Oblige [PNQ]	QU6	0	0	0	0	0	1 620 €
<b>Système audiophonique Audi</b> : amplificateurs à 6 canaux, 10 haut-parleurs dont un central dans le tableau de bord et un haut-parleur de basse (subwoofer) dans la plage arrière ; puissance totale 180 W	9VD	0	0	S	S	S	315 €
<b>Système audiophonique Bang &amp; Olufsen</b> : 14 haut-parleurs haute performance, 1 haut-parleur central et 2 haut-parleurs médium dans le tableau de bord, 1 haut-parleur aigu dans chaque triangle de rétroviseur, 1 haut-parleur grave dans chacune des portes avant, 2 haut-parleurs graves et 2 haut-parleurs grave et aigu coaxiaux dans les garnitures latérales, 2 haut-parleurs Surround et 1 haut-parleur de basse (subwoofer) dans la plage arrière. Compensation dynamique des bruits ambiants, amplificateurs 10 canaux, puissance totale 505 W	9VK	0	0	—	—	S	1 160 €
		—	—	0	0	S	845 €
<b>Préparation pour téléphone portable</b> (Bluetooth) (= [9ZF] + accoudoir central avant et préparation pour chargeur) : comprend un dispositif mains libres et une préparation pour chargeur de téléphone portable permettant la réception / émission des appels par l'antenne du véhicule. Le logement se trouve dans l'accoudoir central avant. Adaptateur disponible en Accessoires d'Origine Audi®	PT5	0	—	—	—	S	865 €
		—	0	0	0	S	635 €
<b>Berceau universel pour téléphone</b> , compatible avec de nombreux téléphones portables, informations auprès de votre Partenaire Audi - Accessoires d'Origine Audi®. Oblige [PT5]	4G0051435	0	0	0	0	0	99 € <sup>(1)</sup>
<b>Câble de chargement pour téléphone portable</b> , pour berceau téléphone universel, pour iPhone jusqu'à la 4 <sup>e</sup> génération Accessoires d'Origine Audi®	8V0051435B	0	0	0	0	0	45 € <sup>(1)</sup>
<b>Câble de chargement pour téléphone portable</b> , pour berceau téléphone universel, pour prise micro-USB droite Accessoires d'Origine Audi®	8V0051435C	0	0	0	0	0	45 € <sup>(1)</sup>
<b>Câble de chargement pour téléphone portable</b> , pour berceau téléphone universel, pour prise micro-USB droite à 90° Accessoires d'Origine Audi®	8V0051435D	0	0	0	0	0	45 € <sup>(1)</sup>

33



0 : option S : proposé en série — : non proposé. (1) Prix TTC client conseillé, hors pose. Sous réserve de changement de références ou de péremptions. Rapprochez-vous de votre magasin.

Infotainment (suite)



	Code	Attraction	Ambiente	S line	Ambition Luxe	Avus	Prix TTC
<b>Combiné téléphone à l'avant</b> (téléphone 8 W) : écran couleur et lecteur de carte SIM intégré. Rédaction de SMS facilitée grâce à une reconnaissance automatique de mots. Combiné situé dans l'accoudoir central avant. Inclut [9ZW]. Oblige [PNQ]	PT4	—	0	0	0	—	1 190 €
		—	—	—	—	0	555 €
<b>Téléphone de voiture 8 W</b> Bluetooth via l'antenne du véhicule. Carte SIM non nécessaire si téléphone portable Bluetooth avec SIM Access Profile (informations sur les portables compatibles auprès de votre partenaire Audi ou sur <a href="http://www.audi.fr">http://www.audi.fr</a> - rubrique Audi connect). Donne accès à Audi Service en Ligne, un hotspot WLAN et à Google Earth. Lecteur de carte SIM dans le tableau de bord. Oblige [PNQ]	9ZW	—	0	0	0	—	715 €
		—	—	—	—	0	445 €
<b>Personnalisation Audi exclusive</b>							
<b>Applications décoratives</b> de bois Audi exclusive	YTA/S3G	—	—	0	0	0	1 120 €
<b>Couronne de volant</b> , levier de vitesses et soufflet garnis de cuir Audi exclusive	YRB/S3G	—	—	0	0	0	975 €
<b>Pack 1</b> échange standard cuir valcona Audi exclusive : sellerie, appuie-tête, contre-portes et accoudoir central avant en cuir valcona Audi exclusive. La couleur de l'arrière et des carters latéraux des sièges avant dépend du code couleur intérieur choisi. La couleur du cuir et des surpiqûres est personnalisable.	PYB/S3G	—	—	0	0	0	3 400 €
<b>Pack 1</b> échange standard mixte cuir valcona / Alcantara pour sièges sport : parties latérales de sièges, appuie-tête et accoudoir central avant en cuir valcona Audi exclusive, partie centrale de sièges et contre-portes en Alcantara de couleur Audi exclusive. La couleur de l'arrière et des carters latéraux des sièges avant dépend du code couleur intérieur choisi. La couleur du cuir et des surpiqûres est personnalisable. Oblige [PS1] ou [PS6] et [7HB]	PYC/S3G	—	—	0	0	0	3 400 €
<b>Pack 2</b> échange standard cuir valcona Audi exclusive : contenu du pack 1 + partie arrière des sièges avant garnie de cuir Audi exclusive. La couleur du cuir et des surpiqûres est personnalisable. Oblige [PV1] ou [PV3]	PYE/S3G	—	—	0	0	0	4 610 €
<b>Plancher garni de moquette</b> de coloris Audi exclusive. Inclut tapis de sol avec passepoils de coloris Audi exclusive (les tapis et passepoils peuvent être demandés d'une couleur différente de celle de la moquette). Incompatible avec [YSR]	YSQ/S3G	—	—	0	0	0	1 220 €
<b>Tapis de sol</b> Audi exclusive avec passepoil personnalisable	YSR/S3G	—	0	0	0	0	495 €
<b>Pommeau de levier de vitesses</b> en aluminium Audi exclusive pour boîte manuelle	6Q6	—	0	0	0	0	165 €
<b>Peinture Audi exclusive</b>	—	—	0	0	0	0	2 750 €

0 : option S : proposé en série — : non proposé.



## A5 Coupé essence

		1.8 TFSI (177 ch)		2.0 TFSI (230 ch)				3.0 TFSI (272 ch)
<b>Moteur</b>								
Puissance maxi en ch (kW) à tr/mn		177 (130) / 4 000 - 6 200		230 (169) / 4 700 - 6 200				272 (200) / 4 780 - 6 500
Nombre de cylindres / soupapes		4 / 16		4 / 16				6 / 24
Cylindrée (cm³)		1 798		1 984				2 995
Couple maxi (Nm) à tr/mn		320 / 1 400 - 3 850		350 / 1 500 - 4 600				400 / 2 150 - 4 780
<b>Transmission</b>								
Transmission		aux roues avant		aux roues avant		quattro		quattro
Boîte de vitesses		manuelle 6	multitronic 6	manuelle 6	multitronic 8	manuelle 6	S tronic 7	S tronic 7
<b>Poids - Volumes</b>								
Poids à vide (kg) / Total maxi autorisé en charge (kg)		1 425 / 1 925	1 455 / 1 955	1 430 / 1 930	1 475 / 1 975	1 510 / 2 010	1 540 / 2 040	1 650 / 2 150
Remorque freinée sur rampe 8 % / 12 % / non freinée (kg)		1 700 / 1 500 / 750	1 500 / 1 300 / 750	1 700 / 1 500 / 750		1 900 / 1 700 / 750		2 100 / 1 900 / 750
Volume du coffre / banquette arrière rabattue (l)		455 / 829		455 / 829				455 / 829
Volume du réservoir de carburant (l)		63		63		61		61
<b>Performances - Consommation</b>								
Vitesse maximale (km/h) sur circuit		231	229	250	243	250	250	250 (limitée)
Accélération de 0 à 100 km/h (s)		7,9	8,2	6,8	6,9	6,4	6,4	5,8
Carburant		Super sans plomb, E25 95 RON		Super sans plomb, E25 95 RON				Super sans plomb, 95 RON
Consommation cycles urbain / routier / mixte (l/100 km)	Jantes 17"	7,1 / 4,6 / 5,5	7,2/4,9/5,7	7,7/4,8/5,9	7,4/5,0/5,9	8,6/5,2/6,4	8,3/5,5/6,6	-
	Jantes 18"	7,3 / 4,9 / 5,8	7,4/5,2/6,0	8,0/5,1/6,2	7,7/5,4/6,2	8,9/5,6/6,8	8,8/6,0/7,0	9,9 / 6,1 / 7,5
	jantes 19"	7,6 / 5,3 / 6,1	7,5/5,5/6,2	8,1/5,4/6,4	7,9/5,6/6,4	9,2/5,8/7,0	9,1/6,3/7,3	10,1 / 6,4 / 7,7
	Jantes 20"	7,6 / 5,3 / 6,1	7,5/5,5/6,2	8,1/5,4/6,4	7,9/5,6/6,4	9,2/5,8/7,0	9,1/6,3/7,3	10,1 / 6,4 / 7,7
Émissions massiques de CO <sub>2</sub> en cycle mixte (g/km)	Jantes 17"	128	132	136	136	149	153	-
	Jantes 18"	134	139	142	144	157	161	174
	jantes 19"	142	144	147	149	161	168	179
	Jantes 20"	142	144	147	149	161	168	179
Norme antipollution		EU 6		EU 6				EU 6
Start/Stop / Récupération d'énergie		oui / oui		oui / oui				oui / oui

## A5 Coupé diesel

	2.0 TDI ultra Clean Diesel (163 ch)		2.0 TDI Clean Diesel (190 ch)			
<b>Moteur</b>						
Puissance maxi en ch (kW) à tr/mn	163 (120) / 3 000 - 4 200		190 (140) / 3 800 - 4 200			
Nombre de cylindres / soupapes	4 / 16		4 / 16			
Cylindrée (cm³)	1 968		1 968			
Couple maxi (Nm) à tr/mn	400 / 1 750 - 2 750		400 / 1 750 - 3 000			
<b>Transmission</b>						
Transmission	aux roues avant		aux roues avant		quattro	
Boîte de vitesses	manuelle 6		manuelle 6	multitronic 8	manuelle 6	S tronic 7
<b>Poids / Volumes</b>						
Poids à vide (kg) / Total maxi autorisé en charge (kg)	1 530 / 2 030		1 525 / 2 025	1 560 / 2 060	1 590 / 2 090	1 630 / 2 130
Remorque freinée sur rampe 8 % / 12 % / non freinée (kg)	1 500 / 1 300 / 750		1 800 / 1 600 / 750	1 900 / 1 700 / 750	1 800 / 1 600 / 750	1 900 / 1 700 / 750
Volume du coffre / banquette arrière rabattue (l)	455 / 829		455 / 829			
Volume du réservoir de carburant (l)	63		63		61	
<b>Performances - Consommation</b>						
Vitesse maximale (km/h) sur circuit	225		240	230	235	235
Accélération de 0 à 100 km/h (s)	8,3		7,7	7,8	7,4	7,3
Carburant	Diesel, selon la norme EN 590		Diesel, selon la norme EN 590			
Consommation cycles urbain / routier / mixte (l/100 km)	Jantes 17"	5,0 / 3,8 / 4,2	5,4 / 3,9 / 4,5	5,3 / 4,1 / 4,5	5,9 / 4,4 / 4,9	5,9 / 4,5 / 5,0
	Jantes 18"	-	5,6 / 4,2 / 4,7	5,6 / 4,3 / 4,8	6,1 / 4,6 / 5,2	6,2 / 4,8 / 5,3
	Jantes 19"	-	5,8 / 4,4 / 4,9	5,7 / 4,5 / 5,0	6,2 / 4,8 / 5,3	6,3 / 5,0 / 5,5
	Jantes 20"	-	5,8 / 4,4 / 4,9	5,7 / 4,5 / 5,0	6,2 / 4,8 / 5,3	6,3 / 5,0 / 5,5
Émissions massiques de CO <sub>2</sub> en cycle mixte (g/km)	Jantes 17"	109	117	119	128	132
	Jantes 18"	-	124	126	135	139
	Jantes 19"	-	129	131	140	144
	Jantes 20"	-	129	131	140	144
Norme antipollution / Filtre à particules	EU 6 / oui		EU 6 / oui			
Start/Stop / Récupération d'énergie	oui / oui		oui / oui			

## A5 Coupé diesel

		3.0 TDI (218 ch)	3.0 TDI Clean Diesel (245 ch)
<b>Moteur</b>			
Puissance maxi en ch (kW) à tr/mn		218 (160) / 3 250 - 4 500	245 (180) / 4 000 - 4 500
Nombre de cylindres / soupapes		6 / 24	6 / 24
Cylindrée (cm³)		2 967	2 967
Couple maxi (Nm) à tr/mn		500 / 1 400 - 3 000	580 / 1 750 - 2 500
<b>Transmission</b>			
Transmission		quattro	quattro
Boîte de vitesses		S tronic 7	S tronic 7
<b>Poids / Volumes</b>			
Poids à vide (kg) / Total maxi autorisé en charge (kg)		1 680 / 2 180	1 695 / 2 195
Remorque freinée sur rampe 8 % / 12 % / non freinée (kg)		2 100 / 1 900 / 750	2 100 / 1 900 / 750
Volume du coffre / banquette arrière rabattue (l)		455 / 829	455 / 829
Volume du réservoir de carburant (l)		61	61
<b>Performances - Consommation</b>			
Vitesse maximale (km/h) sur circuit		243	250 (limitée)
Accélération de 0 à 100 km/h (s)		6,2	5,8
Carburant		Diesel, selon la norme EN 590	Diesel, selon la norme EN 590 et DIN 51628
Consommation cycles urbain / routier / mixte (l/100 km)	Jantes 18"	7,3 / 5,4 / 6,1	7,3 / 5,4 / 6,1
	jantes 19"	7,4 / 5,6 / 6,3	7,4 / 5,6 / 6,3
	Jantes 20"	7,4 / 5,6 / 6,3	7,4 / 5,6 / 6,3
Émissions massiques de CO <sub>2</sub> en cycle mixte (g/km)	Jantes 18"	158	158
	jantes 19"	162	162
	Jantes 20"	162	162
Norme antipollution		EU 6 / oui	EU 6 / oui
Start/Stop / Récupération d'énergie		oui / oui	oui / oui

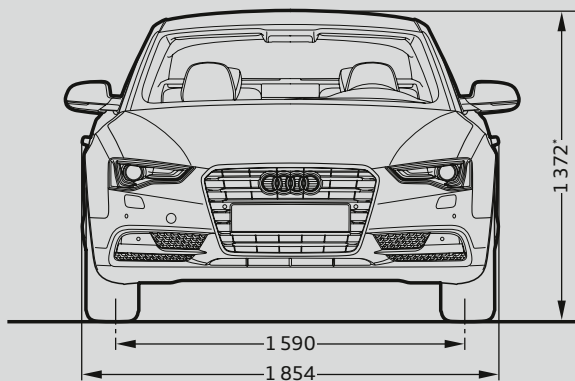

\* Hauteur maximum

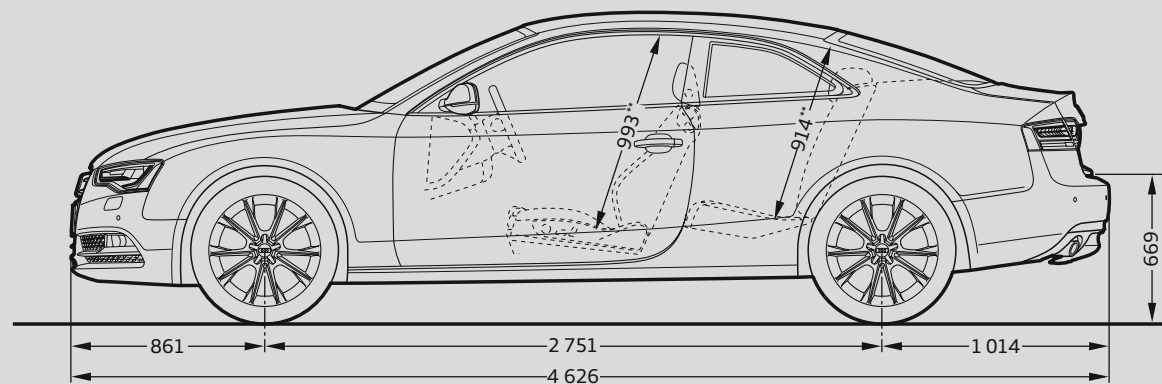
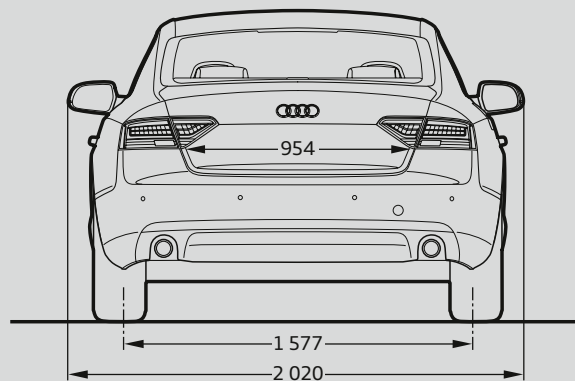

\*\* Espace maximum au dessus de la tête

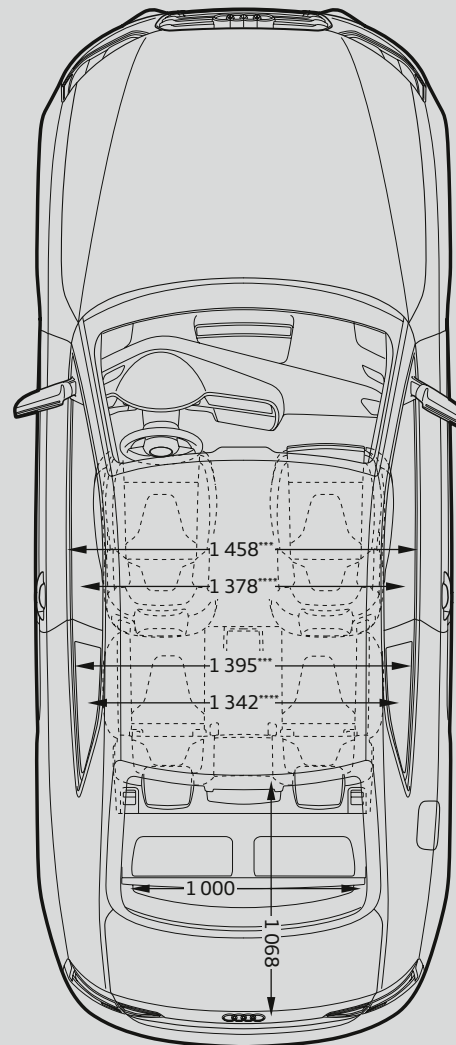

\*\*\* Largeur aux épaules \*\*\*\* Largeur aux coudes

AUDI FRANCE  
BP 62  
02601 Villers-Cotterêts Cedex  
Réalisation ALTAVIA-PARIS

Le modèle, les versions et les équipements présentés dans ce catalogue ainsi que certains services ne sont pas disponibles dans tous les pays. Les automobiles qui figurent sur les photos comportent des équipements en option avec le supplément de prix. Les informations concernant : **possibilités de livraison, aspect, performances, dimensions, poids, consommation et frais d'entretien des véhicules correspondent aux données en notre possession à la date de mise en ligne. Les informations contenues dans le présent document sont modifiables à tout moment et sans préavis. Pour plus d'information veuillez vous rapprocher de votre Distributeur Audi.**

Les matériaux et composants de ce véhicule ont été conçus pour minimiser leur impact sur l'environnement, dans le respect de la réglementation relative aux véhicules hors d'usage. Ont ainsi été privilégiés des composants et matériaux recyclés et/ou ré-employables et/ou valorisables, visant à faciliter le démontage et la dépollution des véhicules hors d'usage ainsi qu'à préserver l'environnement. Tout véhicule en fin de vie peut être cédé gratuitement par son dernier propriétaire aux démolisseurs et broyeurs agréés par les services compétents. Pour plus de renseignements sur la cession des véhicules hors d'usage et/ou les dispositifs mis en place pour prévenir les atteintes environnementales, n'hésitez pas à contacter votre distributeur Audi, ou Audi France, 11, avenue de Boursonne - BP 62 - 02601 Villers-Cotterêts Cedex.

[www.audi.fr](http://www.audi.fr)