



A3

Audi A3 Berline | A3 Cabriolet
Audi S3 Berline | S3 Cabriolet

Vorsprung durch Technik **Audi** 



Dans la fenêtre : codes QR Audi
Faites l'expérience Audi de manière encore plus directe : téléchargez une App QR sur votre Smartphone et scannez ensuite le code QR ou saisissez le lien indiqué sur votre navigateur.



	Page		
Fascination			
4 Audi A3 Berline	36 Audi S3 Berline		
20 Audi A3 Cabriolet	48 Audi S3 Cabriolet		
Technique			
60 Innovations	68 Audi tron	76	Simplexité
62 Audi ultra	70 Performance	78	Phares à LED
64 Audi connect	72	Dynamique	
66 quattro®	74	Systèmes d'assistance	
Equipements			
82 Suggestions	98 Audi exclusive	112	Volants/Commandes
84 Modèles S	100 Peintures/Capotes	112	Confort
86 Audi ultra	102 Jantes/Pneus	115	Infotainment
88 Moteurs	104 Sièges	118	Systèmes d'assistance
90 Gammes d'équipement	108 Applications décoratives	120	Technique/Sécurité
94 S line	110 Eclairage	121	Contrat de garantie Audi
96 Audi design selection	111 Design		
Divers			
122 Accessoires d'origine Audi	132	Dimensions	
126 Caractéristiques techniques	134	Fascination Audi	

Vous trouverez les équipements des voitures figurant sur les photos de la partie Fascination à la page 131.
Vous trouverez les valeurs de consommations et d'émissions CO₂ à partir de la page 126.



A3

Audi A3 Berline

De grands événements se
profilent à l'horizon.

Des contours dynamiques. Des surfaces aux muscles saillants. La légèreté d'un coupé. L'Audi A3 Berline donne un nouveau sens au terme « berline ». Sportive jusque dans les moindres détails. Élégante et affirmée. Prête pour partir à la redécouverte du monde.

Vous trouverez les valeurs de consommations et d'émissions CO₂ à partir de la page 126.

Un nouveau concept. A la fascination vertigineuse.

Le premier moment : révélateur. Largeur. Profonde. Compacte. Des lignes précises qui lui donnent une réelle impression de volume. Une calandre Singleframe qui respire la puissance. Des phares entièrement à LED en option. Parfaitement intégrés dans les lignes tridimensionnelles. Les prises d'air et le becquet sont autant de promesses de sportivité, contenues dans un véhicule fascinant : l'Audi A3 Berline.

Vous trouverez les valeurs de consommations et d'émissions CO₂ à partir de la page 126.



Nouvelle expérience de conduite. Dynamique captivante.

Dynamique. Conséquente sur toute la ligne. Perceptible grâce aux puissants et efficaces moteurs TFSI et TDI. Au choix, encore plus agile avec une direction progressive précise et directe. Efficace et sportive grâce à la boîte à double embrayage en option S tronic. Captivante dès le départ.





Aucun trajet n'est trop long. Dynamique et confort de conduite ne font qu'un. L'Audi drive select en option permet une adaptation individuelle des caractéristiques en fonction de la situation de conduite. Ou de votre humeur. Sur simple pression d'un bouton. En plus, un grand nombre de systèmes d'assistance en option permettent également de conduire de manière souveraine et détendue.





De nouvelles lignes. Sportivité progressive.

Une nouvelle attitude : une berline compacte avec un caractère coupé. Le design fluide du toit bas procure une sensation de dynamisme pur. Les ailes fortement accentuées avec des passages de roues élargis peuvent accueillir des roues de jusqu'à 19 pouces, disponibles en option. Des voies larges. Des porte-à-faux courts. Des arêtes nettes et des feux arrière élégamment dessinés. L'Audi A3 Berline : une sportivité distinguée.

Vous trouverez les valeurs de consommations et d'émissions CO₂ à partir de la page 126.



Place à une nouvelle ère. Sa ligne d'épaule large et son empattement long offrent davantage de place dans un habitacle haut de gamme. Des sièges en cuir Milano élégants sont disponibles en option. L'intérieur est intelligemment agencé : les surfaces de commande sont réduites. La fonctionnalité est accrue. Notamment grâce à la navigation MMI plus intuitive avec MMI touch, proposée en option. Sans oublier l'utilisation des services d'Audi connect, ainsi que l'écran couleur haute résolution de 7 pouces escamotable.

De nouveaux espaces.
Extraordinairement
confortables.



Nouvelle efficacité. Durabilité convaincante.

Avancer en toute confiance. Grâce à Audi ultra. Poids réduit. Efficacité supérieure. Augmentation de l'autonomie. Réduction des émissions. Sans oublier une dynamique impressionnante. Ainsi que le système Start-Stop et la récupération d'énergie.

Vous trouverez les valeurs de consommations et d'émissions CO₂ à partir de la page 126.





Si vous voulez faire l'expérience de l'Audi A3 Berline, scannez ce code QR à l'aide de votre Smartphone (frais de connexion selon votre contrat de téléphonie mobile). Ou utilisez le lien suivant sur votre navigateur : www.audi.fr/a3limousinefilm

Vous trouverez les valeurs de consommations et d'émissions CO₂ à partir de la page 126.



L'Audi A3 Berline ouvre des perspectives insoupçonnées.

Etes-vous prêt ?

Des moments

d'émotion.

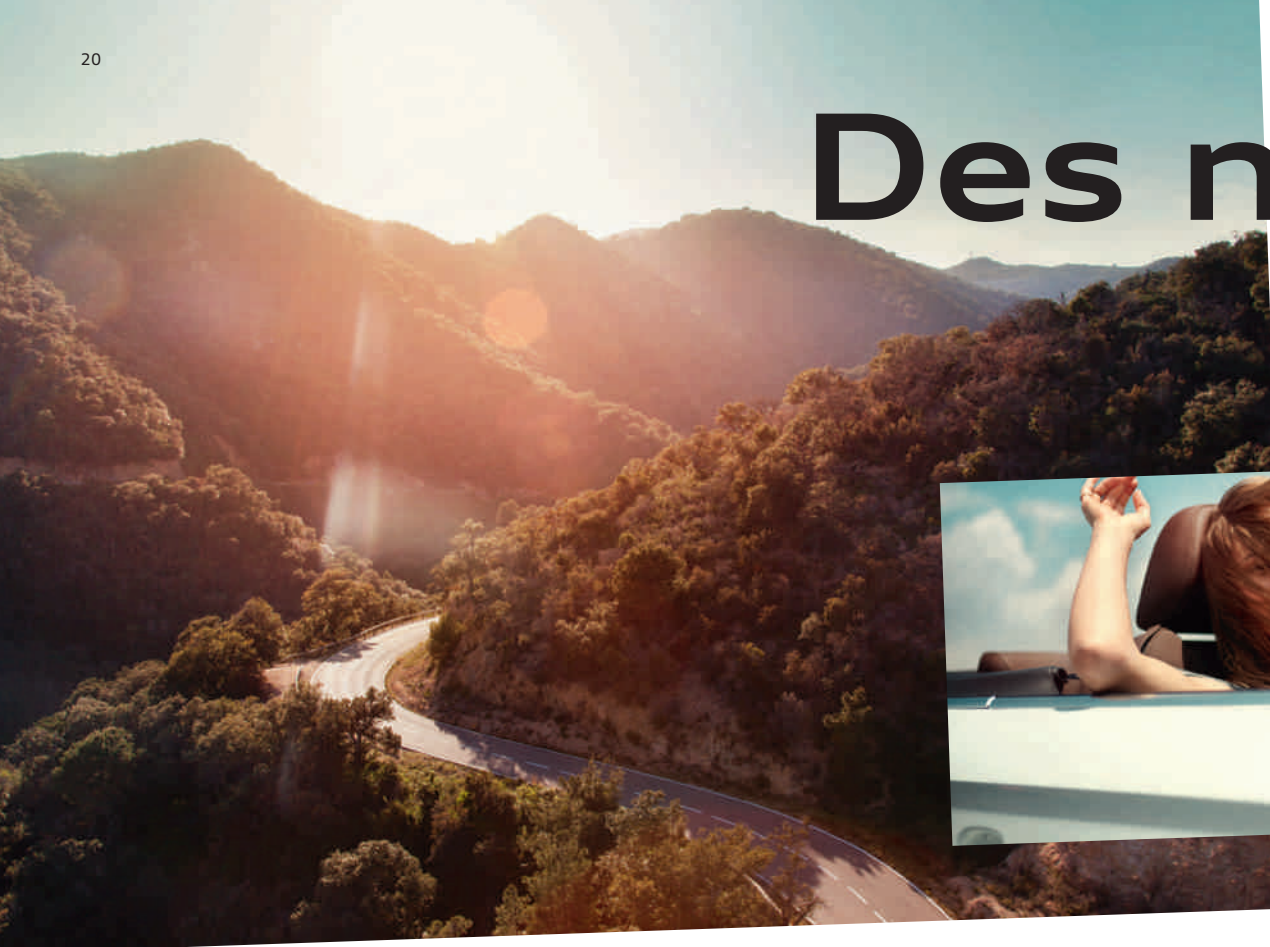

L'Audi A3 Cabriolet.

A3

Audi A3 Cabriolet



Si vous voulez faire l'expérience de l'Audi A3 Cabriolet, scannez ce code QR à l'aide de votre Smartphone (frais de connexion selon votre contrat de téléphonie mobile). Ou utilisez le lien suivant sur votre navigateur : www.audi.fr/a3cabrioletfilm



Vous trouverez les valeurs de consommations et d'émissions CO₂ à partir de la page 126.



Une liberté qui inspire.

Fascination dès le premier regard. Des lignes profondes. Des proportions dynamiques. Combinées avec une élégance aisée. L'Audi A3 Cabriolet. Sportive même à l'arrêt. Source d'inspiration. Ouverte à de nouvelles idées. Liberté sans limites.

Vous trouverez les valeurs de consommations et d'émissions CO₂ à partir de la page 126.





Un caractère qui enthousiasme.

Perspectives encore inconnues. Passion infinie. Grâce à la capote en tissu entièrement automatique de série. Ouverture jusqu'à 50 km/h même pendant la marche. Particulièrement silencieuse lorsqu'elle est équipée de la capote acoustique haut de gamme disponible en option. Ou dotée d'un son puissant accentué. Avec le Bang & Olufsen Sound System disponible en option.





S'arrêter un instant. Laisser le design impressionnant faire son effet. Emotion pure. Imposante et sportive. Dotée d'extensions d'ailes prononcées. Prête à accueillir aussi des jantes plus grandes, disponibles en option. Jusqu'à 19 pouces. Style aluminium à l'extérieur de série. Arceaux de sécurité actifs. Intransigeants. De haute qualité. Vous ne saurez vous en lasser.

Vous trouverez les valeurs de consommations et d'émissions CO₂ à partir de la page 126.





Des perspectives

qui enchantent.

Les valeurs intérieures. Exceptionnelles. Un concept d'espace agréable. Une architecture à l'horizontale. Un intérieur intégré avec harmonie. Des équipements haut de gamme. Avec au choix des sièges Sport chauffants et un chauffage de nuque. Ainsi qu'un Infotainment de catégorie supérieure comme la navigation MMI plus avec MMI touch en option.



Vous trouverez les valeurs de consommations et d'émissions CO₂ à partir de la page 126.



Une dynamique

qui propulse.

Avancer avec un dynamisme puissant. Et au choix, avec transmission intégrale permanente quattro. A la rencontre du soleil. Ou à l'inverse. Rouler devient votre itinéraire. Et au bout : la nuit devient jour. Avec les phares innovants entièrement à LED, disponibles en option.

Vous trouverez les valeurs de consommations et d'émissions CO₂ à partir de la page 126.





Apprécier la nature. Redécouvrir le monde. Le respecter. Avec le système Start-Stop et la récupération d'énergie. Et à l'Audi drive select avec mode efficiency – de série sur la finition Ambition. Associés à des moteurs puissants et efficaces. TDI et TFSI. Avec le soutien de l'Audi ultra.

Vous trouverez les valeurs de consommations et d'émissions CO₂ à partir de la page 126.



Une passion

qui ne vous
quitte jamais.

L'art d'apprécier la vie. Spontanément. Passionnément. Intensément. Sans limites. Avec l'Audi A3 Cabriolet, le monde vous ouvre ses portes. Chaque jour, une nouvelle.

Vous trouverez les valeurs de consommations et d'émissions CO₂ à partir de la page 126.



Une nouvelle forme de mouvement.

Encore plus sportive.



S3

Audi S3 Berline

Vous trouverez les valeurs de consommations et d'émissions de CO₂ à la page 128.

Un nouveau concept. Encore plus fascinant.



La berline dotée du facteur S. Plus forte. Plus sportive. Fascinante dès le premier regard. Dotée d'un style unique. Typiquement S. Diffuseur arrière et sortie d'échappement à double flux. Sorties d'échappement ovales doubles. Une présence qui réveille toutes les attentes. Et qui les comblent. Débordante de passion. L'Audi S3 Berline.

Vous trouverez les valeurs de consommations et d'émissions CO₂ à la page 128.

Nouvelle expérience de conduite. Encore plus dynamique.



Une dynamique accrue. 221 kW. De 0 à 100 km/h en 4,9 secondes avec S tronic. Une puissance sans relâche. 380 Nm. Répartis sur quatre roues. Par la transmission intégrale permanente quattro. Souveraine et disponible de série.

Vous trouverez les valeurs de consommation et d'émissions CO₂ à la page 128.



**De nouveaux espaces.
Encore plus intenses.**



Une sportivité impressionnante. Vivre plus intensément. Au choix avec les sièges Sport S au maintien parfait. Garder le bouton Start-Stop spécifique S à l'œil. Être prêt à démarrer. Bien tenir le volant Sport multifonction en cuir, aplati en bas et disponible en option. Sentir le dynamisme. Un besoin insatiable d'aller vers l'avant. En toute sécurité. Avec en option la navigation MMI plus avec MMI touch. Et des services Audi connect intégrés de façon intuitive. Et voilà comment un cockpit devient précurseur.

Vous trouverez les valeurs de consommations et d'émissions CO₂ à la page 128.



Un dynamisme qui se ressent. Et qui se voit. Par exemple au niveau des jantes importantes de jusqu'à 19 pouces disponibles en option. Style 5 branches doubles en étoile. Gris contrasté. Partiellement polies*. Typiquement S. Dignes des performances.

*Veuillez consulter les spécificités concernant les jantes à la page 130.
Vous trouverez les valeurs de consommations et d'émissions CO₂ à la page 128.





Un bref regard en arrière. Dans les rétroviseurs extérieurs style aluminium.
Pour contempler son avancée. Car la S3 Berline ne connaît qu'une direction.
Vers l'avant. Pour une sportivité premium sans égale.



Vous trouverez les valeurs de consommations et d'émissions CO₂ à la page 128.

Un cabriolet
doté du facteur S.



S3

Audi S3 Cabriolet

Splendeur et *caractère.*



L'intensité d'un été en cabriolet. Optimisée. Par une dynamique qui subjugue instantanément. Et qui tient sa promesse visuelle. L'Audi S3 Cabriolet. Attractivité style S.



Vous trouverez les valeurs de consommations et d'émissions CO₂ à la page 128.



Une soif de liberté avec **221 kW.**



Enthousiasme immédiat. Grâce à sa puissance turbo enthousiasmante. Et sa force de 221 kW. De 0 à 100 km/h en 5,4 secondes avec S tronic. Avec des jantes en aluminium coulé spécifiques S. De 18 pouces. 19 pouces en option. Performance souveraine incluse. Avec châssis Sport S et transmission intégrale permanente quattro. De série.

Vous trouverez les valeurs de consommations et d'émissions CO₂ à la page 128.

Liberté d'espace et *de bien-être.*

Une atmosphère sportive de rêve. Palpable sur les sièges Sport S en option à l'avant. Entourée de caractéristiques spécifiques S. Au choix avec un volant Sport multifonction en cuir aplati en bas et des applications décoratives spécifiques S style 3D noires. Pédalier en acier inoxydable brossé. Une ambiance exclusive. En option avec la navigation MMI plus avec MMI touch. Technique de navigation innovante. Une large palette de fonctions. Et un confort d'utilisation intuitif.



Vous trouverez les valeurs de consommation et d'émissions CO₂ à la page 128.

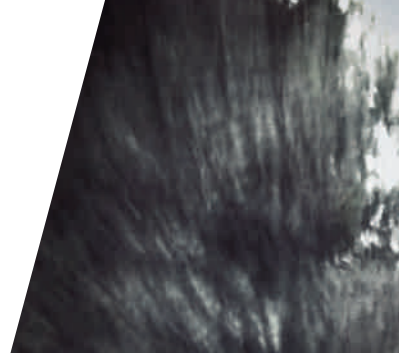

Vous trouverez les valeurs de consommations et d'émissions CO₂ à la page 128.



Si vous voulez faire l'expérience de l'Audi S3 Cabriolet, scannez ce code QR à l'aide de votre Smartphone (frais de connexion selon votre contrat de téléphonie mobile). Ou utilisez le lien suivant sur votre navigateur : www.audi.fr/s3cabrioletfilm

Des perspectives resplendissantes. Avec vue panoramique élargie en 17 secondes. Grâce à la capote en tissu entièrement automatique de série. Même durant le trajet. A une vitesse de 50 km/h maximum. Profitez de la vie avec l'Audi S3 Cabriolet. Sans limite. En pleine forme.

Vous trouverez les valeurs de consommations et d'émissions CO₂ à la page 128.



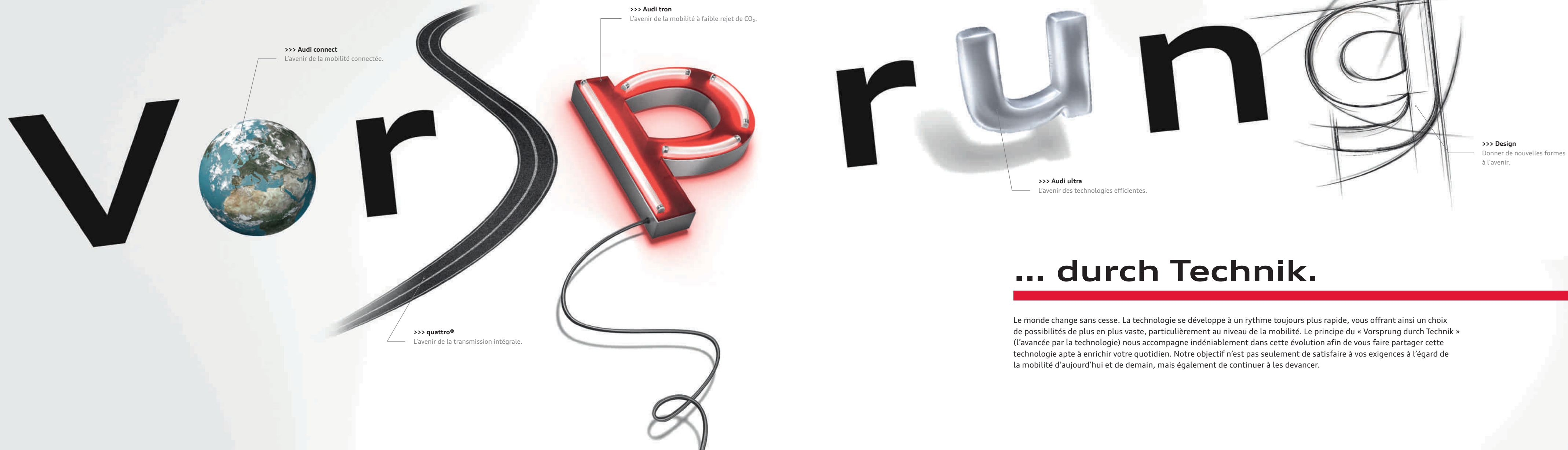

>>> Audi connect
L'avenir de la mobilité connectée.

>>> Audi tron
L'avenir de la mobilité à faible rejet de CO₂.

>>> Audi ultra
L'avenir des technologies efficaces.

>>> Design
Donner de nouvelles formes
à l'avenir.

>>> quattro®
L'avenir de la transmission intégrale.

... durch Technik.

Le monde change sans cesse. La technologie se développe à un rythme toujours plus rapide, vous offrant ainsi un choix de possibilités de plus en plus vaste, particulièrement au niveau de la mobilité. Le principe du « Vorsprung durch Technik » (l'avancée par la technologie) nous accompagne indéniablement dans cette évolution afin de vous faire partager cette technologie apte à enrichir votre quotidien. Notre objectif n'est pas seulement de satisfaire à vos exigences à l'égard de la mobilité d'aujourd'hui et de demain, mais également de continuer à les devancer.

Audi ultra

Combinaison parfaite.

L'avenir des technologies efficaces.

Construire une Audi est une tâche extrêmement complexe. Cependant un principe très simple vaut pour tous les modèles : tous les composants du véhicule s'emboîtent avec précision pour créer des synergies permettant de réduire les émissions. En suivant ce principe, Audi lança à la fin des années 80, la construction légère Audi et le révolutionnaire Audi Space Frame (ASF®) pour atteindre aujourd'hui ce qu'on nomme l'inversion de la spirale du poids : chaque composant de la construction légère influence d'autres composants qui à leur tour peuvent être réduits dans leur dimension. De cette façon, les formes et matériaux existants sont continuellement améliorés en termes de fonctionnalité, de poids toujours plus léger et de processus de production. Pour rendre nos véhicules toujours plus efficaces et écologiques. En outre, un nombre croissant de technologies efficaces sont intégrées dans les Audi. Comme le système de récupération ou le système Start-Stop. Ou des moteurs haute technologie modernes et efficaces. Pour une dynamique de conduite accrue, une compression élevée, une combustion plus efficace et moins d'émissions de CO₂. Le concept Audi ultra illustre tout cela. Aujourd'hui et à l'avenir – vers une mobilité aux émissions de CO₂ toujours plus faibles.

>>> Aérodynamique

Moins de résistance à l'avancement, plus d'efficacité. Grâce à un agencement aérodynamique conséquent des lignes du véhicule – pour créer une efficacité aérodynamique parfaite. Sans oublier des pneus à résistance au roulage améliorée. Tout ceci testé dans la soufflerie Audi jusqu'à 300 km/h.

>>> Compétence en construction légère

Moins de poids. Plus d'économie, de puissance et d'autonomie. La technologie de construction légère Audi. A l'origine, la construction légère fut utilisée pour la carrosserie avant de s'étendre aujourd'hui à presque tous les domaines. Elle rassemble au sein d'un concept général des matériaux innovants tels que l'aluminium et le magnésium, des principes de construction intelligents ainsi que des processus de production écologiques.

>>> Compétence en transmission

Des valeurs d'efficacité améliorées grâce à un meilleur rapport de démultiplication de la transmission. Un couple élevé permet un rapport de démultiplication plus long en particulier dans les rapports élevés. Pour des reprises puissantes à bas régime ce qui contribue à réduire les consommations sans influencer ou à peine la performance de conduite et la sportivité.

>>> Récupération

Freiner pour une conduite encore plus efficace. Avec la récupération de l'énergie de freinage. Une partie de l'énergie cinétique produite durant les phases de décélération ou de freinage est temporairement stockée dans la batterie du réseau de bord et utilisée lors des phases d'accélération – ce qui selon le cycle de conduite permet d'économiser jusqu'à 3 % du carburant.

>>> Compétence moteurs

Propulsé avec puissance et efficacité. Par Audi ultra et les technologies efficaces du domaine des moteurs. Comme par exemple Audi cylinder on demand ou le système Audi valvelift qui contribuent tous deux à une moindre consommation d'énergie du moteur ou la technologie clean diesel qui aide à réduire les émissions.

Mobilité & Navigation



Recherche de points de destinations (POI)

Dans la banque de données Google™¹, sur A3 Berline/S3 Berline avec commande vocale.



Informations routières en ligne

Guidage dynamique par l'affichage d'informations de trafic en temps réel.



Destinations spéciales myAudi²

Le système de navigation devient votre atlas routier personnel : importation dans le véhicule de listes individuelles de points de destinations (POI) via le portail myAudi.



Informations locales²

Affichage d'informations spécifiques au pays, par ex. l'obligation du port de la veste de sécurité ou celle d'une vignette ainsi que les limitations de vitesses en vigueur aux passages de frontières.



Picturebook Navigation

Les données GPS de vos photos vous conduisent à destination.



Prix du carburant

Les stations-services les plus économiques à proximité de votre destination ou de votre emplacement.



Places de parking

Aide à trouver une place sur les parkings ou dans les garages souterrains. Avec, le cas échéant, indications des tarifs et des places libres.



Navigations avec Google Earth™¹ et Google Street View™¹

Vous guide plus simplement jusqu'à votre destination grâce à des images aériennes et satellitaires en haute résolution, des photos et des saisies d'adresses.



Mise à jour des cartes²

La version de cartes livrée peut être actualisée tous les 6 mois avec les 5 premières mises à jour de navigation.



Mémorisation de destinations via myAudi ou Google Maps™^{1,3}

La planification de vos destinations s'effectue confortablement sur demande depuis votre ordinateur domestique ou votre smartphone. myAudi et Google Maps™¹ ou l'application Audi MMI connect assurent la transmission au véhicule de destinations de navigation individuelles. Lorsque vous démarrez, celles-ci sont téléchargées comme destination.

Communication



Hotspot WiFi

Connecte vos appareils portables à Internet.



E-mails²

Transférés sur votre Audi MMI avec lecture confortable à voix haute.



Messages (SMS)

lecture confortable des messages (SMS) ainsi que rédaction par fonction de dictée. (Pas de fonction de dictée sur A3/S3 Cabriolet).



Accès à Facebook

Intégré à votre réseau personnel dans le cockpit. Avec fonction de lecture et autres fonctions de texte confortables.



Accès à Twitter

Intégré au service d'informations Twitter dans le cockpit. Avec fonction de lecture et autres fonctions de texte confortables.

Audi connect.

myAudi – Votre centre de commande personnel

Après avoir procédé à votre inscription sur www.audi.fr/myaudi, il vous permet d'agencer et de gérer selon vos désirs les services proposés par Audi connect et protégés par mot de passe, et de les configurer confortablement depuis votre maison.

Audi connect

L'avenir de la mobilité connectée.

Le monde vous offre un nombre infini de possibilités. Audi connect, disponible en option, vous permet d'embarquer un grand nombre d'entre elles directement et en numérique dans votre Audi. Sur simple pression d'un bouton. Des solutions adaptées à vos besoins individuels. Grâce à myAudi et aux services proposés par Audi connect dans votre véhicule. Dans de nombreux endroits au monde. Manipulation intuitive, simple et confortable.

Infotainment



Météorologie

Bulletins météo et cartes de l'endroit souhaité.



Audi music stream

Accès à des stations de radio mondiales via l'App Smartphone et la connexion WiFi ainsi qu'accès à la médiathèque du Smartphone.



Bulletins d'informations en ligne (individuels)

Textes et images concernant les dernières actualités mondiales, avec fonction lecture, configuration individuelle.



Informations touristiques

Informations sur les curiosités à visiter – avec fonction d'enregistrement dans la destination de navigation.

¹ Google et le logo Google sont des marques déposées de Google Inc. ²Inclus dans la navigation MMI plus avec MMI touch, disponible en option. ³La mémorisation de destinations via Google Maps nécessite un compte Google.

La disponibilité de données, l'affichage sur écran ainsi que les frais des services varient suivant le pays, le modèle, l'appareil portable utilisé et le tarif. Vous trouverez des informations complémentaires ainsi que des conseils d'utilisation à la page 117 et sur www.audi.fr/connect.

Etre maître de la route. Grâce à la répartition permanente de la force d'entraînement sur les quatre roues. L'essieu arrière est commandé de façon variable par un couplage hydraulique des lamelles. Toujours adapté à la situation, toujours sélectif. Découvrir une nouvelle stabilité de conduite, dynamique et agilité grâce au quattro et éviter les survirages et sous-virages. Pour une traction accrue et une motricité améliorée. Maîtriser chaque trajet. Sans jamais perdre de vue sa propre destination. Dans les virages. Sur les lignes droites. Sur toutes les chaussées. Pour une fascination durable. Sur la route et dans votre mémoire.



quattro®
Tracer
des routes.

Avec le quattro®.

Audi

Audi e-tron

La mobilité va changer. La réponse d'Audi aux défis d'aujourd'hui et de demain se nomme Audi tron. Notre objectif : une mobilité neutre en CO₂. Le moyen d'y parvenir : de nouvelles technologies d'entraînement économes en carburant, des matières énergétiques durables et des concepts commercialisables qui enthousiasment nos clients. Par exemple, la combinaison de la technologie TFSI la plus moderne et d'un moteur électrique dans l'Audi A3 Sportback e-tron permet d'atteindre une consommation économe (cycle mixte) à partir de 1,5 l/100 km ainsi que de faibles émissions de CO₂ à partir de 35 g/km. Et ce, avec une autonomie de jusqu'à 940 kilomètres en tout (jusqu'à 50 kilomètres en fonctionnement entièrement électrique).



Audi g-tron

Mettre les gaz de manière simple et économique grâce à l'Audi g-tron. Le Compressed Natural Gas, abrégé CNG, rejette moins de CO₂. L'Audi A3 Sportback g-tron est le premier modèle de série Audi à disposer de la technologie TFSI d'avant-garde avec modification CNG. Ainsi que d'une autonomie allant jusqu'à 400 kilomètres en fonctionnant uniquement au gaz naturel.

**Change le monde.
Pas le quotidien.**

Performance

Puissance maximale. Utilisation maximale.

Chaque mouvement a une origine, quelque chose qui l'a entraîné, une idée. Les moteurs de votre Audi A3 profitent également d'un allumage initial : une puissance accrue pour une consommation réduite. Nous combinons cette prétendue contradiction dans deux technologies d'entraînement révolutionnaires : TDI et TFSI. Découvrez les deux et optez pour celle qui vous convient le mieux.



TDI®

Avec leur combinaison d'injection directe et turbo, les moteurs TDI d'Audi assurent une performance extraordinaire et ce, grâce à un couple élevé sur toute la plage de régime avec une montée en puissance uniforme. Réduction d'émissions et consommation tout aussi sobre. Et passionnément dynamique, pour que vous puissiez tirer le maximum de chaque trajet.



TFSI®

La compression des moteurs TFSI d'Audi est particulièrement élevée. Résultat : une excellente efficacité pour une performance optimale. Le remplacement de la cylindrée par la suralimentation permet de réduire sensiblement la taille et le poids du moteur tout en gardant une dynamique impressionnante. Pour un déploiement de puissance qui vous subjuguera.

Audi cylinder on demand

Les culasses peuvent elles aussi briller d'intelligence. L'Audi cylinder on demand en est la preuve. En charge partielle, le deuxième et le troisième cylindres du moteur TFSI de 4 cylindres se coupent automatiquement ce qui permet de baisser la consommation de carburant et de réduire les émissions polluantes. Sans percevoir aucune commutation et sans entraver la dynamique de conduite.



>>> Audi drive select

L'Audi drive select vous permet d'adapter les caractéristiques de conduite des modèles A3 en fonction de vos besoins. Sur simple pression d'un bouton. Réglage plus sportif, plus confortable, plus équilibré, plus économique ou mieux adapté à vos besoins individuels. A vous de choisir.

>>> S tronic®

La boîte à double embrayage efficace et sportive vous permet un passage rapide des rapports sans interruption perceptible de motricité.

>>> Direction assistée électromécanique

La direction assistée asservie à la vitesse procure des sensations précises même à vitesse élevée, elle vous assiste lors des manœuvres de contre-braquage et facilite le stationnement.

>>> Direction progressive

Dynamique de conduite augmentée par une démultiplication plus directe et un confort de conduite plus élevé au quotidien grâce à des efforts de braquage réduits. La direction progressive vous apporte des caractéristiques de conduite impressionnantes grâce à la démultiplication variable asservie à la direction.

>>> Audi magnetic ride

Réglage de l'amortissement selon les conditions de la route et de la conduite de confortable à sportif.

>>> quattro®

La transmission intégrale permanente répartit différemment la puissance motrice sur chaque roue en fonction de la situation pour obtenir une motricité et une dynamique supérieures.

Dynamique

Une dynamique

qui ne vous lâche plus.

Montez à bord. Attachez votre ceinture. Démarrez le moteur. Peu importe votre destination, laissez-vous entraîner par la fascinante dynamique. Comme vous le savez, tous les chemins vous sont ouverts dans votre Audi A3. Choisissez la direction. L'allure. La vitesse. Et savourez la liberté de disposer de réserves suffisantes pour tirer le maximum de chaque trajet.

Systèmes d'assistance

Peu importe votre destination : un sentiment de sécurité vous accompagne.

Grâce aux systèmes d'assistance de votre Audi.

Chaque trajet est différent. Cependant une chose reste la même dans tous les voyages : la sensation de protection transmise par chaque Audi. Tous les systèmes d'assistance au conducteur embarqués dans votre Audi vous assistent lors de votre conduite et vous procurent davantage de confort sur la route. Découvrez les systèmes d'assistance les plus importants.

>>> adaptive cruise control incluant Audi pre sense front

Surveille la circulation devant vous, freine ou accélère automatiquement pour préserver la distance requise et vous avertit à l'avance de la présence d'autres véhicules.

>>> Audi side assist

Détecte les véhicules arrivant derrière vous et vous assiste lors d'un changement de voie.

>>> Audi active lane assist

Détecte les bandes de roulement et vous aide à maintenir la trajectoire en corrigeant doucement le mouvement du volant. La reconnaissance par caméra des panneaux de circulation est incluse en combinaison avec la navigation MMI plus avec MMI touch.

>>> Audi pre sense basic

Reconnaît la situation de conduite et déploie, lorsque nécessaire, des mesures préventives pour votre sécurité et celle de vos passagers.

>>> Phares à LED

Eclairent la route de façon précise et avec une lumière similaire à celle du jour. Réglages différents des phares pour une sécurité et un confort accrus ainsi qu'une meilleure perception par les autres automobilistes.

>>> Audi parking system plus

Assure une meilleure visibilité lors du stationnement et des manœuvres grâce à une représentation visuelle des abords du véhicule.

>>> Assistant de stationnement

Vous assiste lors du stationnement dans les places en diagonale et les places longitudinales et lorsque vous sortez d'une place longitudinale grâce à des manœuvres de stationnement presque automatiques.

>>> Audi connect

Utilisez de façon rapide et confortable tous les services en option proposés par Audi connect avec la navigation MMI plus avec MMI touch. La commande intuitive du MMI simplifie étonnamment l'accès à de nombreuses fonctions basées sur Internet.

>>> Car

Commandez et modifiez les systèmes d'assistance au conducteur, les réglages du véhicule ainsi que les fonctions de la climatisation et du service de manière confortable et en quelques manipulations à partir du MMI Radio.

>>> Média

Feuilletez les couvertures de vos albums de musique sur toutes les sources médias disponibles telles que le Jukebox, les cartes SD insérées, l'Audi music interface ou les CD – ainsi que les DVD en combinaison avec la navigation MMI plus avec MMI touch.

>>> Navigation

Naviguez encore plus confortablement jusqu'à votre destination grâce à un affichage de cartes en 3D et à une représentation tridimensionnelle des curiosités et bâtiments avec la navigation MMI plus avec MMI touch.

>>> Téléphone

Téléphonez en toute sécurité et confortablement grâce au dispositif mains libres : sélectionnez simplement votre locuteur parmi vos contacts dans le MMI ou composez le numéro de manière intuitive sur le MMI touch.

>>> MMI® touch

Le MMI touch simplifie davantage la commande des composants individuels de l'interface multimédia. Le pavé tactile à côté du bouton-poussoir rotatif se commande du bout des doigts.

**Simplicité****Le MMI® – intelligent, individuel, intuitif.**

Condensé. Simple. Logique. L'interface multimédia (MMI – Multi Media Interface) disponible en option redéfinit le monde de l'infodivertissement mobile. Téléphoner, naviguer ou accéder à l'Internet via Audi connect proposé en option : hautement intuitif, hautement fonctionnel et confortable – sans oublier la commande vocale disponible sur l'A3 Berline et la S3 Berline. Grâce au MMI Radio optionnel ou à la navigation MMI plus avec MMI touch, tout se trouve à portée de main dans votre Audi.



Phares à LED

Eclairage

Technologie à LED moderne. Qui éclaire la route avec excellence. Suivant un principe naturel : on voit mieux le jour. Grâce à une température de couleur similaire à celle du jour, la lumière des phares à LED d'Audi ralentit l'apparition de la fatigue des yeux. Des données de route sont utilisées pour adapter la répartition de la lumière en fonction de chaque situation. Prévoyants. Grâce à la navigation MMI plus avec MMI touch. Pour que rien ne vous échappe – et pour que tous les regards se portent sur votre Audi.

Regard



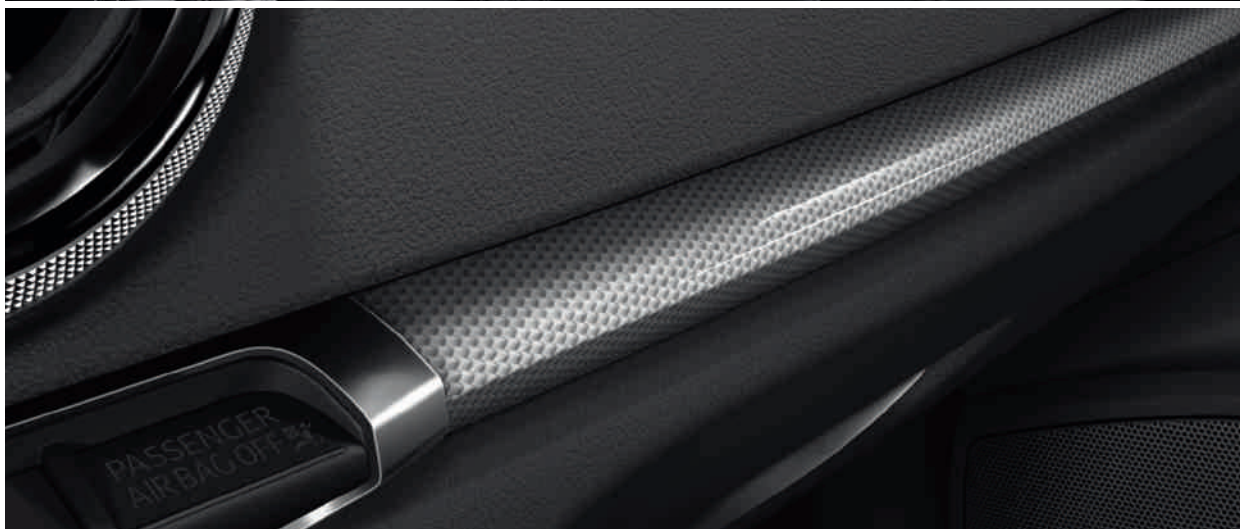

Uniques, comme vous-même. Les possibilités d'équipements.

Sportivité, confort, design, fonctionnalité... peu importent les caractéristiques que vous recherchez pour votre Audi, une multitude de possibilités de personnalisation s'offre à vous. Les gammes d'équipement d'Audi sont nombreuses et de haute qualité, et peuvent être adaptées à vos besoins.

Il existe plusieurs formes de caractère. En voici deux.

Qu'est-ce qui fait d'une Audi votre Audi ? Un équipement entièrement adapté à vos besoins. Vous disposez d'une multitude de possibilités pour apporter à votre véhicule la note de personnalisation dont vous avez envie. Davantage de sportivité ? Ou d'élégance ? Laissez-vous guider par votre inspiration.

Audi A3 Berline Ambition rouge Misano nacré

Jantes en aluminium coulé
style 10 branches dynamiques

Sièges Sport en Alcantara/cuir noir

Applications décoratives en aluminium Mistral argent

Bang & Olufsen Sound System

Volant Sport multifonction en cuir style 3 branches,
aplatis en bas



Audi A3 Cabriolet Ambiente noir mythic métal

Jantes en aluminium coulé style 5 branches en étoile

Capote noire

Sièges normaux en cuir Milano beige pashminâ

Applications décoratives Au vent 3D

Style aluminium à l'intérieur



Vous trouverez les valeurs de consommations et d'émissions CO₂ à partir de la page 126.

Possibilité de variations selon les pays. Votre partenaire Audi local vous informera sur les finitions, les équipements de série et les options disponibles dans votre pays.

Possibilité de variations selon les pays. Votre partenaire Audi local vous informera sur les finitions, les équipements de série et les options disponibles dans votre pays.

Voir et sentir la sportivité. Même à l'arrêt.

S synonyme de Sportivité. Votre Audi S3 Berline ou S3 Cabriolet le prouve de façon impressionnante. Avec un équipement spécifique S complet. Pour un style dynamique. Un confort sportif. Et une performance souveraine. Vous avez par ailleurs la possibilité d'intensifier le facteur S. Avec des équipements en option qui passionnent au premier regard.



Equipements spécifiques S3, disponibles de série

Jantes en aluminium coulé style 5 branches parallèles (style S), partiellement polies¹
8 J x 18 avec pneus 225/40 R 18²

Etriers de frein, laqués noir
avec inscription S3 à l'avant

Audi Singleframe
calandre en gris platine avec doubles entretoises chromées horizontales et emblème S3

Pare-chocs avant
au design résolument sportif avec grilles d'entrée d'air à structure alvéolée et doubles entretoises chromées

Boîtiers de rétroviseurs extérieurs
style aluminium

Extensions de bas de caisse
laquées dans la couleur de carrosserie

Diffuseur arrière
gris platine avec entretoise chromée

Sorties d'échappement
à double flux, 2 embouts chromés ovales à gauche et à droite

Becquet arrière (S3 Berline)
sur le capot de coffre

Identification du modèle/Inscription
emblème S3 sur Audi Singleframe et sur le capot de coffre ; sur demande sans identification du modèle/inscription à l'arrière

Moulures de seuil avec insert en aluminium
avec inscription S3

Style aluminium à l'intérieur

Pédalier et repose-pied en acier inoxydable

Instrumentation
avec cadrans gris spécifiques, aiguilles blanches et inscription S3 sur le compte-tours ; balayage complet dynamique ainsi qu'affichage de la pression d'admission intégré

Système d'information du conducteur avec écran couleur

Volant Sport en cuir style 3 branches
avec emblème S3 et surpiqûres spécifiques S

Sièges Sport à l'avant

Sellerie en tissu Trophy/cuir
avec surpiqûres contrastées et estampillage S3 sur le dossier des sièges avant

Accoudoir central à l'avant

Applications décoratives
aluminium brossé mat

Ciel de pavillon/capote en tissu noir

Climatisation automatique confort

Miroirs de courtoisie, éclairés

Pack Rangement et Coffre

Alarme antivol

Xénon plus incluant lave-phares

Transmission intégrale permanente quattro®

Châssis Sport S
réglage plus dynamique des ressorts et amortisseurs, et rabaissement de 25 mm

Direction progressive

Audi drive select

Equipements spécifiques S3, disponibles en option (extrait)

Peintures dans les coloris spéciaux bleu Sepang nacré, gris Daytona nacré et noir panthère cristal

D'autres jantes 18 pouces ainsi que 19 pouces en combinaison avec l'Audi magnetic ride

Etriers de frein, laqués rouge
avec inscription S3 à l'avant

Audi magnetic ride

Touche moteur Start/Stop
avec anneau de couleur rouge (en combinaison avec la clé confort optionnelle)

Pommeau de levier de vitesses en aluminium Audi exclusive³

Volant Sport multifonction en cuir style 3 branches, aplati en bas
avec emblème S3 et surpiqûres spécifiques S ainsi qu'au choix palettes de changement de vitesses style aluminium

Sièges Sport S à l'avant

Selleries

- Alcantara/cuir noir ou argent lunaire
- Cuir Nappa fin noir ou argent lunaire
- Audi design selection rouge corso chacune avec surpiqûres contrastées et estampillage S3 sur le dossier des sièges avant

Applications décoratives
style 3D noir

Pack Brilliance noir Audi exclusive³
apporte une touche noire au niveau de l'Audi Singleframe, des pare-chocs avant et arrière et des baguettes décoratives sur les vitres latérales. La version varie selon le modèle et l'équipement

Les images représentent l'Audi S3 Berline. Vous trouverez les valeurs de consommations et d'émissions CO₂ à la page 128.

Possibilité de variations selon les pays. Votre partenaire Audi local vous informera sur les finitions, les équipements de série et les options disponibles dans votre pays.

¹ Veuillez consulter les spécificités concernant les jantes à la page 130. ² Vous trouverez les caractéristiques techniques des pneus à la page 131. ³ Une offre de quattro GmbH.

L'efficacité maximale possède son propre emblème chez Audi.

Les modèles Audi A3 ultra – les modèles TDI® et TFSI® les plus durables de la gamme.

Des technologies et mesures visant à réduire la consommation et les émissions tout en garantissant le plaisir de conduire – voici ce qui définit Audi ultra. De série sur chaque modèle Audi. L'objectif à long terme : une mobilité entièrement sans émissions. C'est ce qui nous pousse à développer de façon toujours plus conséquente. Par exemple des technologies d'entraînement toujours plus efficaces. Comme les entraînements g-tron et e-tron – les moteurs TFSI et TDI les plus modernes associés à des moteurs au gaz naturel ou électriques. Mais les moteurs essence et diesel économes ne sont pas non plus en reste. Et nous apposons notre emblème sur les plus durables d'entre eux. L'emblème ultra à l'arrière du modèle qui dévoile que ce véhicule roule avec une efficacité portée au maximum. Avec des émissions de CO₂ mixtes qui commencent à 92 g/km pour les versions Audi A3 ultra TDI et à 104 g/km pour les versions TFSI avec Audi cylinder on demand. Et sans devoir pour autant renoncer à la dynamique typique des modèles Audi. Découvrez les modèles Audi A3 ultra – des véhicules qui redéfinissent la conduite efficace.

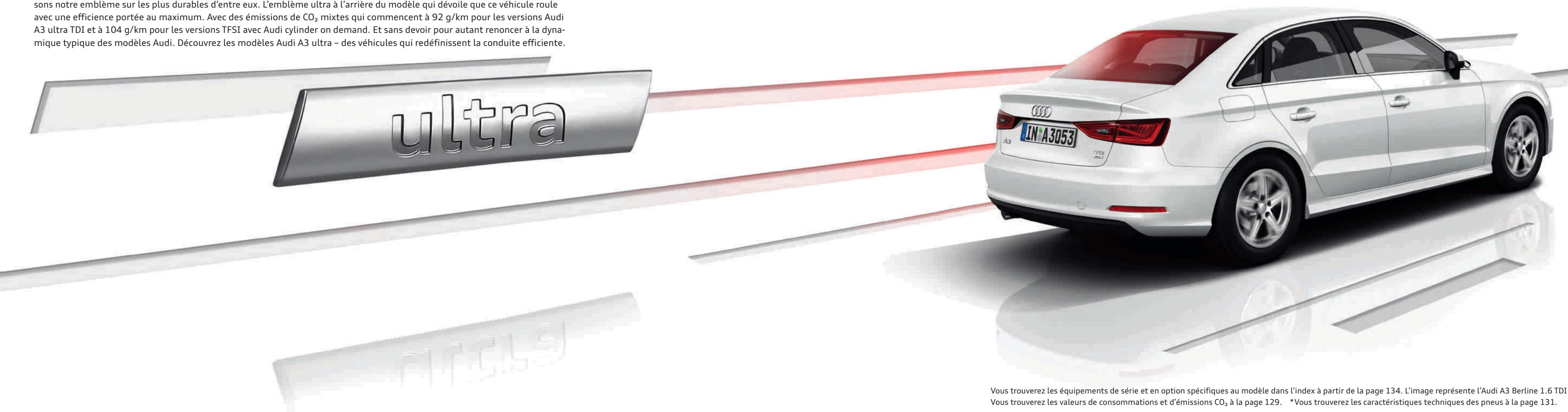

Le **moteur 1.6 TDI ultra** doté de 81 kW émet en cycle mixte les taux d'émissions de CO₂ suivants :
A3 Berline : à partir de 92 g/km

Le **1.6 TDI ultra** dispose de série de :

Boîte mécanique 6 vitesses
avec un rapport de démultiplication adapté

Pneus à résistance améliorée au roulage
pour des économies de carburant

Assiette améliorée et extension de bas de caisse
visant à une meilleure aérodynamique ainsi qu'à réduire la valeur Cx

Jantes en aluminium forgé style 5 branches
7 J x 16 avec pneus 205/55 R 16*

Disponibles en option :
Jantes en aluminium coulé style 15 branches en V
7 J x 16 avec pneus 205/55 R 16*

Le **moteur 1.4 TFSI ultra** doté de 110 kW et avec Audi cylinder on demand émet en cycle mixte les taux d'émissions de CO₂ suivants :
A3 Berline : à partir de 104 g/km
A3 Cabriolet : à partir de 109 g/km

Les modèles 1.4 TFSI ultra disposent des mêmes équipements que ceux des modèles de série.

Vous trouverez les équipements de série et en option spécifiques au modèle dans l'index à partir de la page 134. L'image représente l'Audi A3 Berline 1.6 TDI ultra. Vous trouverez les valeurs de consommations et d'émissions CO₂ à la page 129. *Vous trouverez les caractéristiques techniques des pneus à la page 131.

La bonne transmission pour chaque personnalité.

Peu importe le moteur que vous choisirez : ils bénéficient tous d'une compression élevée, d'une combustion ultra efficace et d'un haut degré d'efficacité. En résumé : une puissance accrue pour des valeurs de consommations et d'émissions réduites.



1.4 TFSI

TFSI®

Les moteurs TFSI d'Audi : excellente efficacité pour une performance améliorée, tout en gardant la même dynamique. Par exemple le 1.4 TFSI ultra (110 kW) avec technologie Audi cylinder on demand sur l'Audi A3 Berline et Audi A3 Cabriolet. Ou le 2.0 TFSI quattro avec 221 kW dans l'Audi S3 Berline et Audi S3 Cabriolet. Avec S tronic, accélération de 0 à 100 km/h en 4,9 secondes pour l'Audi S3 Berline et en 5,4 secondes pour l'Audi S3 Cabriolet.

- A3 Berline/A3 Cabriolet 1.4 TFSI (92 kW)
- A3 Berline/A3 Cabriolet 1.4 TFSI ultra (110 kW) avec technologie Audi cylinder on demand
- A3 Berline/A3 Cabriolet 1.8 TFSI (132 kW)*
- S3 Berline/S3 Cabriolet 2.0 TFSI quattro (221 kW)



2.0 TDI

TDI®

Les moteurs TDI d'Audi : couple élevé sur toute la plage de régime, avec une montée en puissance uniforme. Réduction d'émissions et consommation tout aussi sobre. Comme le 2.0 TDI (135 kW). Dans l'Audi A3 Berline avec une vitesse de pointe de 241 km/h et une accélération de 0 à 100 km/h en 7,4 secondes.

- A3 Berline 1.6 TDI ultra (81 kW)
- A3 Berline/A3 Cabriolet 1.6 TDI (81 kW)*
- A3 Berline/A3 Cabriolet 2.0 TDI (110 kW)*
- A3 Berline/A3 Cabriolet 2.0 TDI (135 kW)*

De la sportivité au luxe. Vous avez le choix.

Vous pouvez agencer votre Audi A3 selon vos envies : avec trois gammes d'équipement fascinantes. Donnez-lui une personnalité unique avec la gamme Attraction. Mettez en valeur sa sportivité racée avec la gamme Ambition. Ou laissez-vous bercer par le luxe et le confort de la gamme Ambiente. Quel que soit votre choix : chaque gamme d'équipement fait d'un trajet dans une Audi une expérience de conduite exclusive.



Attraction – Caractère et émotions

Équipement de série spécifique aux versions

Équipements intérieurs spécifiques :
Applications décoratives argent micrométallique pour les contreportes et le tableau de bord

Selleries en tissu Marathon

Équipements extérieurs spécifiques :
Jantes en acier incluant enjoliveurs intégraux, 7 J x 16 avec pneus 205/55 R 16*

Équipements fonctionnels spécifiques :
Volant, enrobé de mousse, style 4 branches



Les images représentent l'Audi A3 Berline. Vous trouverez les valeurs de consommations et d'émissions CO₂ à partir de la page 126. *Vous trouverez les caractéristiques techniques des pneus à la page 131.



Ambition – Sportivité et dynamique

Equipement de série spécifique aux versions

Equipements intérieurs spécifiques :

Applications décoratives argent micrométallique pour les contreportes et le tableau de bord

Moulures de seuil avec inserts en aluminium sur les seuils de portes

Selleries en tissu Rallye

Equipements extérieurs spécifiques :

Jantes en aluminium coulé style 5 branches 7,5 J x 17 avec pneus 225/45 R 17*

Sorties d'échappement chromées simples ou doubles selon la motorisation

Equipements fonctionnels spécifiques :

Sièges Sport à l'avant

Volant Sport en cuir style 3 branches, incluant pommeau de levier/sélecteur de vitesses en cuir

Système d'information du conducteur avec écran couleur, incluant affichage numérique de la vitesse et ordinateur de bord avec programme d'efficacité

Audi drive select

Phares antibrouillard halogènes, intégrés à la jupe avant

Châssis Sport, disponible également avec châssis dynamique

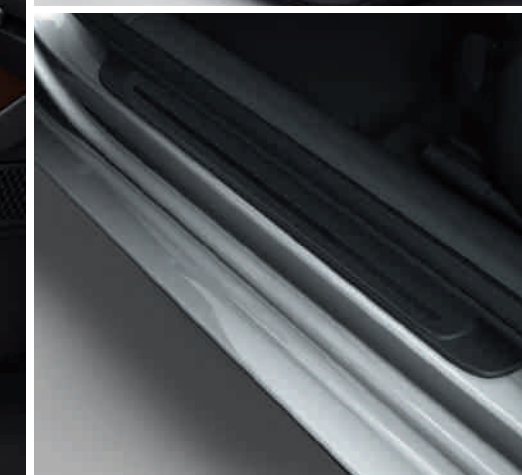

Ambiente – Luxe et confort

Equipement de série spécifique aux versions

Equipements intérieurs spécifiques :

Applications décoratives Au vent 3D dans les contreportes et sur le tableau de bord

Moulures de seuil noires sur les seuils de portes

Selleries en tissu Régate/mono.pur

Equipements extérieurs spécifiques :

Jantes en aluminium coulé style 15 branches en Y, 7 J x 16 avec pneus 205/55 R 16*

Pack Brillance (sur A3 Berline) ou coupe-vent (sur A3 Cabriolet)

Sorties d'échappement chromées simples ou doubles selon la motorisation

Equipements fonctionnels spécifiques :

Système d'information du conducteur avec écran couleur, incluant affichage numérique de la vitesse et ordinateur de bord avec programme d'efficacité

Régulateur de vitesse

Volant en cuir style 4 branches, incluant pommeau de levier/sélecteur de vitesses en cuir

Accoudoir central à l'avant

Pack Eclairage

Audi parking system à l'arrière



Les images représentent l'Audi A3 Berline. Vous trouverez les valeurs de consommations et d'émissions CO₂ à partir de la page 126.

Possibilité de variations selon les pays. Votre partenaire Audi local vous informera sur les finitions, les équipements de série et les options disponibles dans votre pays.

Les images représentent l'Audi A3 Berline. *Vous trouverez les caractéristiques techniques des pneus à la page 131.

Possibilité de variations selon les pays. Votre partenaire Audi local vous informera sur les finitions, les équipements de série et les options disponibles dans votre pays.

Fidèles à la ligne sportive : les packs S line.

Les packs S line soulignent le caractère sportif de votre Audi A3. Accentuez par exemple la ligne dynamique du véhicule, conférez plus d'expression à l'habitacle ou réglez le châssis pour une dynamique de conduite améliorée ou davantage de sportivité. Et faites de votre Audi un véritable athlète.



Vous trouverez les valeurs de consommations et d'émissions CO₂ à partir de la page 126.

Possibilité de variations selon les pays. Votre partenaire Audi local vous informera sur les finitions, les équipements de série et les options disponibles dans votre pays.

Pack Extérieur S line

Pare-chocs avant et arrière, extension de bas de caisse ainsi que diffuseur
au design résolument sportif

Grille de calandre
en noir brillant

Extensions de bas de caisse
laquées dans la couleur de carrosserie

Diffuseur d'air
laqué gris platine, avec structure alvéolée

Phares antibrouillard

Encadrement des phares antibrouillard
en noir brillant

Sorties d'échappement chromées
simples ou doubles selon la motorisation

Moulures de seuil avec insert en aluminium
avec inscription S line

Emblème S line
sur les ailes avant



Les images représentent l'Audi A3 Berlina. Possibilité de variations selon les pays. Votre partenaire Audi local vous informera sur les finitions, les équipements de série et les options disponibles dans votre pays.

Pack Sport S line¹

Le pack Sport S line
comprend les équipements suivants :

Jantes en aluminium coulé style 5 branches parallèles (style S), partiellement polies²
8 J x 18 avec pneus 225/40 R 18³

Châssis Sport S line⁴
surbaissé de 10 mm par rapport au châssis Sport et de 25 mm par rapport au châssis dynamique, avec réglage plus dynamique des ressorts et amortisseurs

Moulures de seuil avec insert en aluminium
avec inscription S line

Emblème S line
sur les ailes avant

Habitacle, tableau de bord et ciel de pavillon/capote
en noir avec surpiqûres contrastées sur les selleries, bourrelets latéraux, volant Sport en cuir et soufflet de levier/sélecteur de vitesses

Sièges Sport à l'avant

Selleries S line en tissu Biathlon/cuir noir
avec estampillage S line sur le dossier des sièges avant

Volant Sport S line en cuir style 3 branches
en cuir noir (poignées de volant en cuir perforé), avec emblème S line

Pommeau du levier/sélecteur de vitesses
en cuir perforé noir

Applications décoratives
aluminium brossé mat

Pack Rangement et Coffre

Miroirs de courtoisie, éclairés

Disponibles en option :

Autres jantes 18 pouces ainsi que 19 pouces en combinaison avec un châssis Sport ou Audi magnetic ride

Audi magnetic ride

Sièges Sport S à l'avant

Selleries S line en Alcantara perforé/cuir ou cuir Nappa fin
cuir Velvet au niveau des épaules sur les sièges Sport à l'avant et cuir Nappa fin avec surpiqûres contrastées sur les sièges Sport S à l'avant, chacun en noir avec estampillage S line sur le dossier des sièges avant

Volant Sport multifonction S line en cuir style 3 branches, aplati en bas
en cuir noir (poignées de volant en cuir perforé), avec emblème S line ; au choix avec palettes de changement de vitesses sur S tronic

Applications décoratives
style 3D noir

Peinture dans toutes les couleurs de série/option et disponible en tant qu'option de couleur supplémentaire dans le coloris spécial gris Daytona nacré

¹Uniquement pour la gamme d'équipement Ambition. ²Veillez consulter les spécificités concernant les jantes à la page 130. ³Vous trouverez les caractéristiques techniques des pneus à la page 131. ⁴Sauf pour A3 Cabriolet.

Unique, comme vos propres exigences : Audi design selection.

L'Audi design selection vous offre une sélection esthétique de matériaux et de couleurs particulièrement exclusifs pour l'habitacle. Les luxueuses selleries en cuir brun lasso et rouge corso avec surpiqûres contrastées attrayantes confèrent à l'habitacle une atmosphère d'exclusivité.



Audi design selection brun lasso¹

Audi design selection brun lasso comprend les équipements suivants :

Sièges Sport à l'avant

Partie centrale des sièges, bourrelets latéraux des sièges et partie centrale des appuie-tête en cuir Milano noir avec surpiqûres contrastées en brun lasso

Partie au niveau des épaules, panneaux de contreportes et garnitures latérales en cuir Velvet brun lasso

Accoudoir central à l'avant (si commandé), repose-genoux et accoudoirs dans les contreportes en cuir noir avec surpiqûres contrastées en brun lasso

Volant Sport style 3 branches en cuir noir avec surpiqûres contrastées en brun lasso

Pommeau de levier/sélecteur de vitesses en cuir noir

Soufflet de levier/sélecteur de vitesses en cuir noir avec surpiqûres contrastées en brun lasso

Tapis complémentaires en noir avec passepoil en brun lasso

Incluant protection contre l'échauffement sur A3 Cabriolet



Les images représentent l'Audi A3 Berline. Vous trouverez les valeurs de consommations et d'émissions CO₂ à partir de la page 126.



Audi design selection rouge corso²

Audi design selection rouge corso comprend les équipements suivants :

Sièges Sport à l'avant

Partie centrale des sièges, bourrelets latéraux et partie centrale des appuie-tête en cuir Nappa fin noir avec surpiqûres contrastées en rouge corso

Partie au niveau des épaules en cuir Velvet rouge corso, panneaux de contreportes en cuir Velvet noir

Estampillage S3 sur le dossier des sièges avant

Accoudoir central à l'avant, repose-genoux et accoudoirs dans les contreportes en cuir noir avec surpiqûres contrastées en rouge corso

Volant Sport style 3 branches en cuir noir avec surpiqûres contrastées en rouge corso

Pommeau de levier/sélecteur de vitesses en cuir noir

Soufflet de levier/sélecteur de vitesses en cuir noir avec surpiqûres contrastées en rouge corso

Tapis complémentaires en noir avec passepoil en rouge corso

Incluant protection contre l'échauffement sur S3 Cabriolet

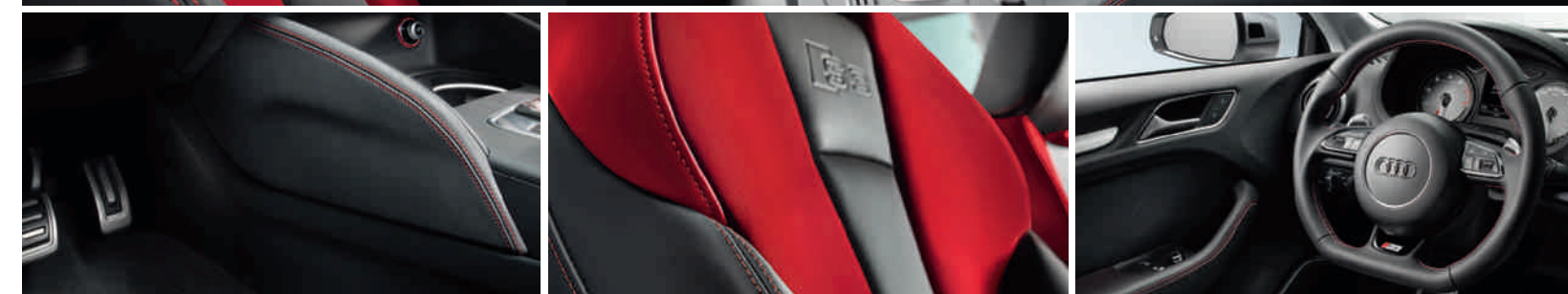

Les images représentent l'Audi S3 Berline. ¹Uniquement pour la gamme d'équipement Ambition. ²Uniquement pour S3 Berline/S3 Cabriolet.

Votre caractère est exclusif. Pourquoi en serait-il autrement pour votre Audi ?

L'offre Audi exclusive porte le vœu d'exclusivité dans son nom. Elle combine un cuir de couleur à une peinture individuelle parmi un assortiment de teintes Audi exclusive, au gré de vos envies. Vous mettez ainsi davantage en valeur le caractère exclusif de votre voiture. Votre partenaire Audi et le studio de personnalisation Audi exclusive du forum Audi de Neckarsulm attendent vos désirs.



Si vous souhaitez en savoir davantage sur la diversité des équipements ainsi que sur les exigences de qualité élevées d'Audi exclusive, scannez ce code QR à l'aide de votre Smartphone. Ou utilisez le lien suivant sur votre navigateur : www.audi.fr/exclusivefilm



Audi exclusive est une offre de quattro GmbH.



Audi A3 Berline Ambition en peinture individuelle Racing Blue Mica

Jantes en aluminium coulé Audi Sport style 10 branches finition titane mat, polies brillant*

Sellerie en cuir Nappa fin Audi exclusive en blanc albâtre et gris nuage avec surpiqûres contrastées

Sellerie cuir étendu Audi exclusive

Commandes en cuir Audi exclusive

Applications décoratives en aluminium brossé mat



Vous trouverez les valeurs de consommations et d'émissions CO₂ à partir de la page 126. *Veuillez consulter les spécificités concernant les jantes à la page 130.

Possibilité de variations selon les pays. Votre partenaire Audi local vous informera sur les finitions, les équipements de série et les options disponibles dans votre pays.

Votre Audi ne reçoit pas une simple peinture, mais une quadruple.

Choisissez la couleur qui reflète le mieux votre personnalité. Peu importe celle que vous choisirez, vous pourrez être sûr que nous emploierons un procédé d'excellente qualité : bien que l'épaisseur du vernis ne dépasse pas celle d'un cheveu humain, il se compose de quatre couches. Non seulement, votre allure sera resplendissante mais en plus, votre Audi sera protégée le mieux possible des intempéries ainsi que des traces d'usure. Sur toute sa durée de vie.





Voir et sentir la qualité : la capote acoustique optionnelle se distingue par des revêtements haut de gamme disponibles dans différents coloris ainsi que par un logement de capote avec encadrement en aluminium. Elle s'ouvre et se ferme jusqu'à une vitesse de 50 km/h et garantit toujours un trajet agréablement silencieux ainsi qu'une excellente isolation thermique dans l'habitacle grâce à des matériaux d'exception.

| Couleurs de capote

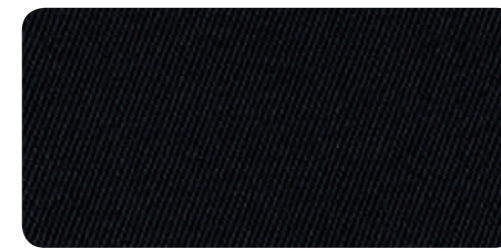

Capote noire

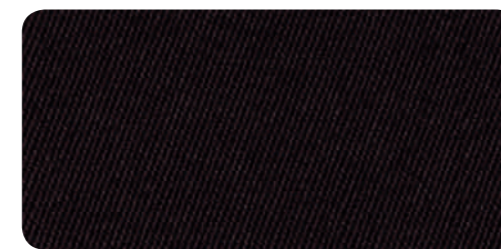

Capote marron

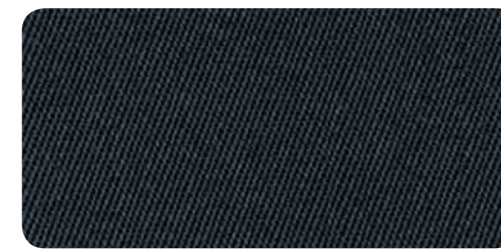

Capote grise

| Peintures unies



Blanc ibis

| Peintures métallisées

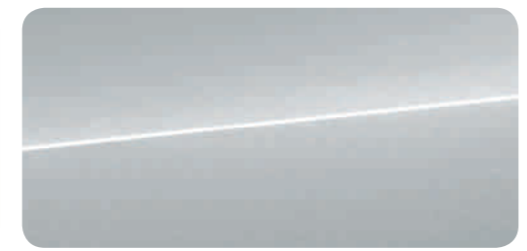

Argent fleuret métal

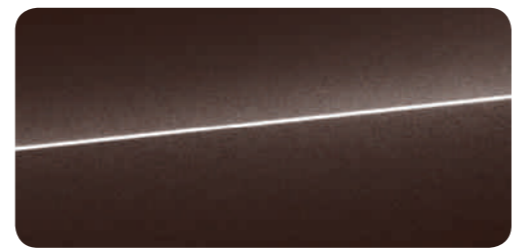

Brun béluga métal



Rouge brillant



Gris mousson métal



Blanc glacier métal

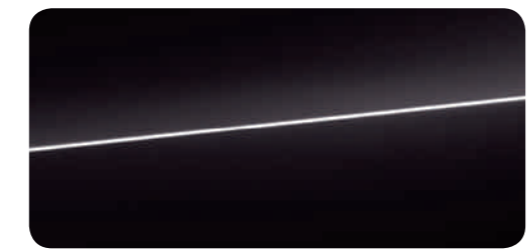

Noir brillant

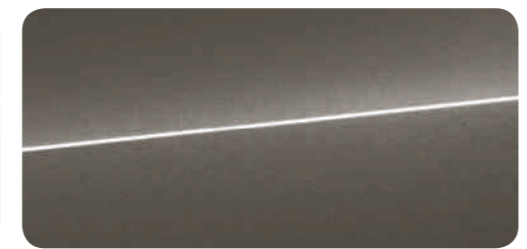

Gris Dakota métal

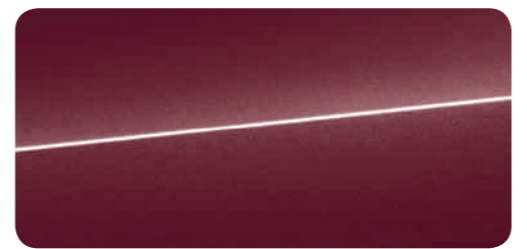

Rouge Shiraz métal



Bleu scuba métal

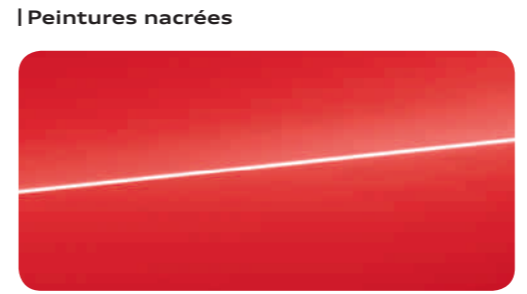

Rouge Misano nacré

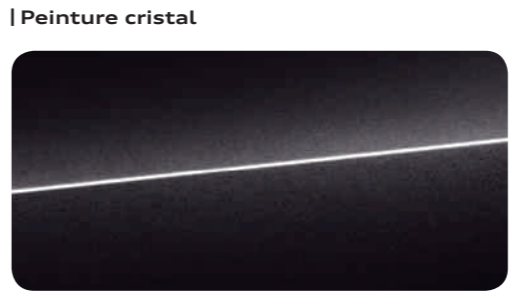

Noir panthère cristal



Gris lotus métal

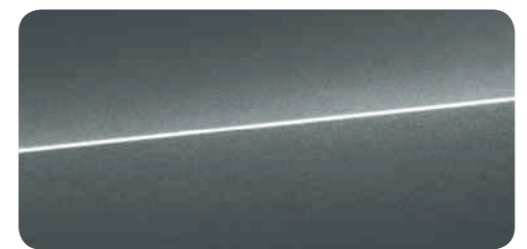

Gris Daytona nacré

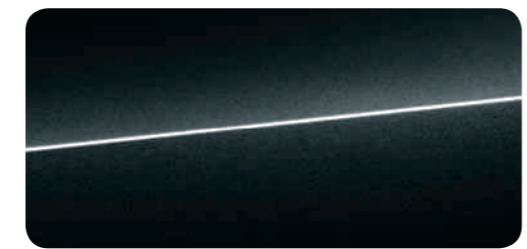

Noir mythic métal

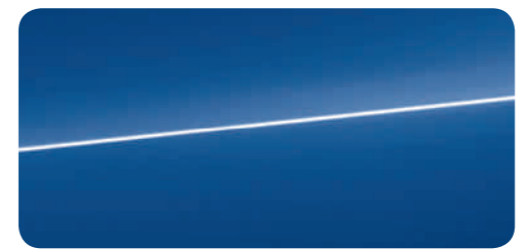

Bleu Sepang nacré

Extérieur

Peintures/Capotes Jantes/Pneus

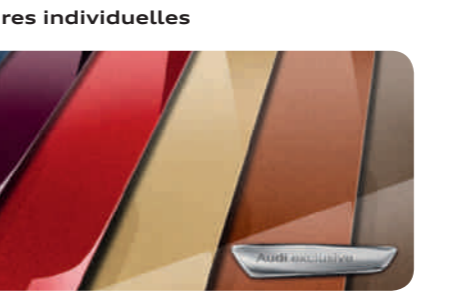

Peintures individuelles Audi exclusive

Une offre de quattro GmbH



Qualité mise en forme. Avec brillance. Les jantes Audi.

Afin de vous garantir un bon contact avec la route à chaque mètre, les jantes Audi sont mises au banc d'essai et subissent des tests spécifiques. Ainsi, des tests de résistance par exemple permettent d'assurer la meilleure stabilité possible. Un essai au brouillard salin cupro-acétique (CASS) garantit la protection anticorrosion la plus fiable possible. Grâce à ces mesures et à d'autres encore, nous apportons à chaque jante Audi une qualité maximale et ce, même après de nombreux kilomètres. Peu importe le design de jante que vous choisirez parmi notre vaste éventail.



La connexion idéale entre une Audi et la route.

Des designs variés et une finition haut de gamme – avec notre gamme complète de jantes, vous parachevez votre Audi de manière optimale. Toutes les jantes sont adaptées à chaque modèle Audi. Soulignez le caractère de votre Audi selon vos désirs personnels. Vous souhaitez, par exemple, une note plus dynamique ? Dans ce cas, jetez un œil à notre gamme spéciale de jantes Audi Sport. Laissez-vous simplement guider par votre inspiration. Mais peu importe votre décision : vous seul choisissez la direction.

| Jantes été



Jantes en acier incluant enjoliveurs intégraux
7 J x 16 avec pneus 205/55 R 16¹



Jantes en aluminium coulé style 15 branches en Y
7 J x 16 avec pneus 205/55 R 16¹



Jantes en aluminium coulé style 10 branches dynamiques
7,5 J x 17 avec pneus 225/45 R 17¹



Jantes en aluminium coulé Audi Sport style 5 branches structurées
8 J x 18 avec pneus 225/40 R 18¹.
Une offre de quattro GmbH



Jantes en aluminium forgé style 5 branches
7 J x 16 avec pneus 205/55 R 16¹



Jantes en aluminium coulé style 5 branches
7,5 J x 17 avec pneus 225/45 R 17¹



Jantes en aluminium coulé style multi-branches en étoile, gris contrasté, partiellement polies²
8 J x 18 avec pneus 225/40 R 18¹



Jantes en aluminium coulé Audi Sport style 10 branches
8 J x 18 avec pneus 225/40 R 18¹.
Une offre de quattro GmbH



Jantes en aluminium coulé style 10 branches
7 J x 16 avec pneus 205/55 R 16¹



Jantes en aluminium coulé style 5 branches en étoile
7,5 J x 17 avec pneus 225/45 R 17¹



Jantes en aluminium coulé Audi Sport style 5 branches en hélice noir mat, polies brillant²
8 J x 18 avec pneus 225/40 R 18¹.
Une offre de quattro GmbH



Jantes en aluminium coulé Audi Sport style 10 branches finition titane mat, polies brillant²
8 J x 18 avec pneus 225/40 R 18¹.
Une offre de quattro GmbH

Possibilité de variations selon les pays. Votre partenaire Audi local vous informera sur les finitions, les équipements de série et les options disponibles dans votre pays.

| Jantes hiver



Jantes en aluminium coulé style 5 branches parallèles (style S), partiellement polies²
8 J x 18 avec pneus 225/40 R 18¹



Jantes en aluminium coulé style 5 branches doubles en étoile (style S)³, gris contrasté, partiellement polies²
8 J x 19 avec pneus 235/35 R 19¹



Jantes hiver en acier incluant enjoliveurs intégraux⁴
6,5 J x 16 avec pneus 205/55 R 16¹,
vitesse maximale autorisée 210 km/h,
compatibles chaînes-neige



Jantes hiver en aluminium coulé style multi-branches en étoile
8 J x 18 avec pneus 225/40 R 18¹,
vitesse maximale autorisée 240 km/h,
non compatibles chaînes-neige



Jantes en aluminium coulé Audi Sport style 5 branches Wing finition titane brillant, polies brillant^{2,3}
8 J x 19 avec pneus 235/35 R 19¹.
Une offre de quattro GmbH



Jantes hiver en aluminium coulé style 10 branches
7 J x 16 avec pneus 205/55 R 16¹,
vitesse maximale autorisée 210 km/h,
non compatibles chaînes-neige



Jantes en aluminium coulé Audi Sport style 5 branches en V finition titane mat, polies brillant^{2,3}
8 J x 19 avec pneus 235/35 R 19¹.
Une offre de quattro GmbH



Jantes hiver en aluminium coulé style 5 branches
6,5 J x 17 avec pneus 205/50 R 17¹,
vitesse maximale autorisée 210 km/h,
compatibles chaînes-neige

¹Vous trouverez les caractéristiques techniques des pneus à la page 131.
²Veillez consulter les spécificités concernant les jantes à la page 130.
³Uniquement pour les motorisations à partir de 92 kW et disponible uniquement en combinaison avec un châssis Sport ou Audi magnetic ride (sur S3 Berline/ S3 Cabriolet : uniquement en combinaison avec Audi magnetic ride).
⁴Incluant enjoliveurs intégraux sur les véhicules avec jantes été en aluminium.

Possibilité de variations selon les pays. Votre partenaire Audi local vous informera sur les finitions, les équipements de série et les options disponibles dans votre pays.

Qualité haut de gamme sur laquelle vous pouvez compter.

Vous occupez une place toute particulière à l'intérieur de votre Audi. Vous jouissez d'un confort exclusif perceptible sur les sièges avant et arrière grâce à des matériaux haut de gamme et une finition de première classe. Peu importe que vous choisissiez des sièges normaux en tissu ou en cuir ou des sièges Sport ou sièges Sport S avec un meilleur maintien pour les conduites dynamiques : vous vous sentirez toujours à la bonne place.



Réglage manuel de la hauteur de ceinture

Réglage manuel de l'inclinaison du dossier

Réglage manuel de la hauteur du siège

Réglage manuel du positionnement en longueur

Réglage manuel de la hauteur de l'appuie-tête

Vide-poches sous le siège avant droit

Sièges normaux à l'avant 1

L'image représente le siège normal à l'avant en cuir Milano beige pashminâ.



Bourrelets latéraux enveloppants

Repose-cuisses réglable

Réglage manuel de la hauteur de l'appuie-tête

Réglage manuel de la hauteur de ceinture

Réglage manuel de l'inclinaison du dossier

Appui lombaire à 4 axes pour les sièges avant (en option)

Réglage manuel de la hauteur du siège

Réglage manuel de l'inclinaison de l'assise

Réglage manuel du positionnement en longueur

Vide-poches sous le siège avant droit

Sièges Sport à l'avant 2

L'image représente le siège Sport à l'avant en tissu Rallye noir/argent.



Appuie-tête intégrés

Estampillage S3 sur S3 Berline/S3 Cabriolet, estampillage S line sur le dossier des sièges avant avec le pack Sport S line

Bourrelets latéraux enveloppants pour un meilleur maintien dans les virages

Repose-cuisses réglable

Sièges Sport S à l'avant 3

L'image représente le siège Sport S à l'avant en cuir Nappa fin noir.

Intérieur

Sièges Applications décoratives

Tissu



Tissu Marathon noir



Tissu Régate/mono.pur brun marronnier

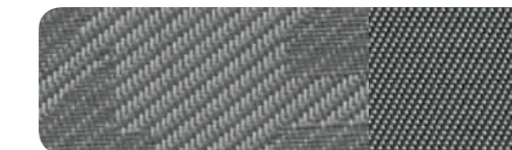

Tissu Marathon gris titane



Tissu Rallye noir/noir



Tissu Régate/mono.pur noir



Tissu Rallye noir/argent

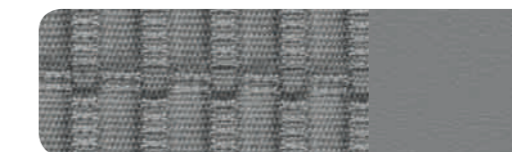

Tissu Régate/mono.pur gris titane

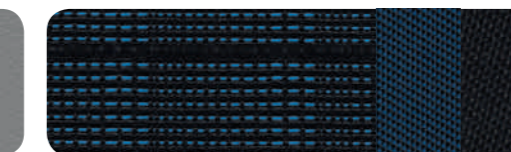

Tissu Rallye noir/bleu



Tissu Régate/mono.pur beige pashminâ



Tissu Rallye noir/jaune

Tissu/cuir



Tissu Biathlon/cuir noir avec surpiqûres contrastées

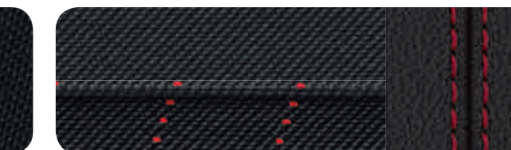

Tissu Trophy/cuir noir avec surpiqûres contrastées



Alcantara/cuir gris titane



Alcantara/cuir argent lunaire avec surpiqûres contrastées



Alcantara perforé/cuir noir avec surpiqûres contrastées

Alcantara/cuir



Alcantara/cuir noir



Alcantara/cuir noir avec surpiqûres contrastées



Alcantara/cuir gris titane



Alcantara/cuir argent lunaire avec surpiqûres contrastées



Alcantara perforé/cuir noir avec surpiqûres contrastées

Sièges Audi exclusive



Selleries en cuir Audi exclusive*
Couleur au choix pour Alcantara/cuir/surpiqûres

1 2 3

Audi design selection



Cuir Milano noir/cuir Velvet brun lasso
avec surpiqûres contrastées

2

Cuir

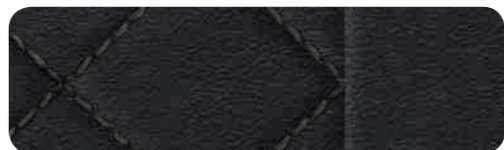

Cuir Nappa fin noir
avec piquage en losange

2

Cuir



Cuir Milano beige pashminâ

1



Cuir Nappa fin argent lunaire

2



Cuir Nappa fin noir/cuir Velvet rouge corso
avec surpiqûres contrastées

2

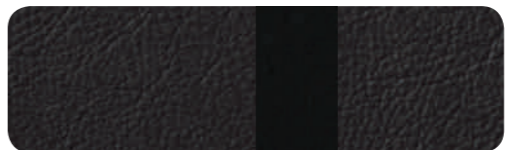

Cuir Milano noir

1 2



Cuir Milano gris titane

2



Cuir Milano brun marronnier

2



Cuir Nappa fin noir

2

Variantes de sièges

1 Sièges normaux à l'avant

2 Sièges Sport à l'avant

3 Sièges Sport S à l'avant

Confort d'assise



Accoudoir central à l'avant
avec inclinaison réglable, coulissant en longueur

Siège passager avant, réglable en hauteur
réglable manuellement en hauteur

Siège conducteur, réglable électriquement
avec réglage électrique de la hauteur d'assise, du positionnement en longueur, de l'inclinaison de l'assise et du dossier pour le siège conducteur ; siège passager avant réglable manuellement

Sièges avant, réglables électriquement
avec réglage électrique de la hauteur d'assise, du positionnement en longueur, de l'inclinaison de l'assise et du dossier

Appui lombaire à 4 axes pour les sièges avant
réglage électrique, horizontal et vertical

Protection contre l'échauffement
la pigmentation spéciale empêche le cuir de trop s'échauffer avec les rayons du soleil. Les rayons infrarouges sont reflétés. La température à la surface du cuir peut ainsi être abaissée de jusqu'à 20 °C. Les qualités typiques du cuir ne sont pas influencées. Protection contre l'échauffement pour l'assise et le dossier des sièges avant avec cuir Milano et cuir Nappa fin, non disponible pour l'assise avec Alcantara/cuir sans protection contre l'échauffement pour l'assise

Chauffage de nuque
chauffe la nuque à l'avant ; réglable sur 3 positions ; diffuseurs d'air sur le dossier des sièges avant

Packs Cuir

Sellerie en Alcantara/cuir Nappa fin Audi exclusive*
pour les sièges Sport à l'avant : bourrelets latéraux, appui-tête et accoudoir central à l'avant (si commandé) en cuir Nappa fin, partie centrale des sièges, panneaux de contreportes et garnitures latérales et partie au niveau des épaules à l'avant en Alcantara, en option avec surpiqûres de couleur ; incluant protection contre l'échauffement sur A3 Cabriolet/S3 Cabriolet (sauf partie centrale des sièges) ; tapis complémentaires noirs avec passepoil en cuir de couleur. Couleurs de l'Alcantara, du cuir et des surpiqûres au choix parmi l'offre de couleurs Audi exclusive

Sellerie en cuir Nappa fin Audi exclusive*
partie centrale des sièges, bourrelets latéraux, appui-tête et accoudoir central à l'avant (si commandé) pour les sièges normaux à l'avant et les sièges Sport S à l'avant en cuir Nappa fin ; panneaux de contreportes et garnitures latérales en cuir Nappa fin ; partie au niveau des épaules sur les sièges Sport à l'avant en cuir Velvet ou sur les sièges Sport S à l'avant en cuir Nappa fin avec surpiqûres ; en option avec surpiqûres de couleur ; incluant protection contre l'échauffement sur A3 Cabriolet/S3 Cabriolet ; tapis complémentaires noirs avec passepoil en cuir de couleur. Couleurs du cuir et des surpiqûres au choix parmi l'offre de couleurs Audi exclusive

Sellerie cuir étendu Audi exclusive*
accoudoirs dans les contreportes et repose-genoux sur la console centrale revêtus de cuir

Éléments de l'habitacle étendus mono.pur
accoudoirs dans les contreportes et repose-genoux en cuir synthétique

Sellerie en cuir Milano
ce cuir extrêmement résistant et durable apporte une impression de haute qualité de par sa surface grainée fine. Tanné sans chrome et teint dans la masse, il offre une protection de surface excellente grâce à sa teinture.

Pour sièges normaux à l'avant : partie centrale des sièges et partie centrale des appui-tête en cuir Milano, partie intérieure des bourrelets latéraux de l'assise et du dossier en cuir Velvet ainsi qu'accoudoir central à l'avant (si commandé), panneaux de contreportes et garnitures latérales en cuir synthétique.

Pour sièges Sport à l'avant : partie centrale des sièges, bourrelets latéraux et partie centrale des appui-tête en cuir Milano, partie au niveau des épaules en cuir Velvet ainsi qu'accoudoir central à l'avant (si commandé), panneaux de contreportes et garnitures latérales en cuir synthétique ; incluant protection contre l'échauffement sur A3 Cabriolet/S3 Cabriolet

Sellerie en cuir Nappa fin
cuir de haute qualité, souple et doté d'une couche d'apprêt équilibrée. Il dispose de caractéristiques respirantes grâce à sa surface naturelle et contribue ainsi à un confort d'assise agréable. Le cuir est très résistant, durable et résistant à la lumière. Son estampillage délicat souligne son caractère exclusif.

Pour sièges Sport à l'avant : partie centrale des sièges, bourrelets latéraux, partie centrale des appui-tête et accoudoir central à l'avant (si commandé) en cuir Nappa fin, partie au niveau des épaules en cuir Velvet avec surpiqûres contrastées ainsi que panneaux de contreportes et garnitures latérales en cuir synthétique ; incluant protection contre l'échauffement sur A3 Cabriolet/S3 Cabriolet

Pour les sièges Sport S à l'avant : partie centrale des sièges, bourrelets latéraux, partie centrale des appui-tête et accoudoir central à l'avant (si commandé) en cuir Nappa fin, partie au niveau des épaules en cuir Nappa fin avec surpiqûres contrastées ainsi que panneaux de contreportes et garnitures latérales en cuir synthétique ; incluant protection contre l'échauffement sur A3 Cabriolet/S3 Cabriolet

* Une offre de quattro GmbH.

Selleries en tissu et en cuir

Sellerie en tissu Marathon
pour sièges normaux à l'avant : partie centrale des sièges en tissu Marathon ainsi que bourrelets latéraux, appui-tête, panneaux de contreportes/garnitures latérales et accoudoir central à l'avant (si commandé) en tissu uni

Sellerie en tissu Régate/mono.pur
pour sièges normaux à l'avant : partie centrale des sièges en tissu Régate ainsi que bourrelets latéraux, appui-tête, panneaux de contreportes et garnitures latérales et accoudoir central à l'avant (si commandé) en cuir synthétique mono.pur

Sellerie en tissu Rallye
pour sièges Sport à l'avant : partie centrale des sièges en tissu Rallye, partie au niveau des épaules en tissu de couleur assortie ainsi que bourrelets latéraux, appui-tête, panneaux de contreportes et garnitures latérales et accoudoir central à l'avant (si commandé) en tissu uni

Sellerie en tissu Trophy/cuir
pour sièges Sport à l'avant, partie centrale des sièges en tissu Trophy noir, bourrelets latéraux et partie centrale des appui-tête en cuir noir avec surpiqûres contrastées, tissu Trophy noir/rouge corso au niveau des épaules, accoudoir central à l'avant en cuir synthétique ; incluant protection contre l'échauffement sur S3 Cabriolet

Alcantara/cuir combinés
un style exclusif et sportif pour les sièges Sport ; confort d'assise élevé et confort thermique parfait grâce à une égalisation rapide de la température ; particulièrement robuste, facile à entretenir et résistante à l'usure. La partie centrale des sièges en Alcantara offre un bon maintien et s'avère particulièrement bien adaptée à une conduite dynamique. Les bourrelets latéraux en cuir de grande qualité parachèvent les sièges.

Pour sièges Sport à l'avant : partie centrale des sièges ainsi que panneaux de contreportes et garnitures latérales en Alcantara, bourrelets latéraux et partie centrale des appui-tête en cuir ainsi qu'accoudoir central à l'avant (si commandé) en cuir synthétique ; incluant protection contre l'échauffement sur A3 Cabriolet/S3 Cabriolet (sauf partie centrale des sièges)

Qualité avant tout.

Avec les sièges Audi, vous pouvez non seulement profiter de matériaux nobles et d'une finition haut de gamme, mais également de tests complets. Audi teste par exemple la qualité de tous les cuirs de sièges dans son propre laboratoire. 45 tests permettent d'évaluer la longévité. Tendus dans des dispositifs automatiques, les échantillons de cuir doivent montrer s'ils s'étendent de manière régulière, où ils commencent à se déchirer, quand ils commencent à faire des plis, et s'ils sont résistants et difficilement inflammables. Pour les sièges Audi, seul un cuir qui aura passé tous les tests avec brio est utilisé.



Faites l'expérience de la fascination. Jusque dans le moindre détail.

Une ambiance exclusive est une question de style. De votre style. Vous pouvez raffiner celui-ci jusque dans les plus petits détails. Apportez une touche sensible à l'aide des applications décoratives Audi haut de gamme. Laissez-vous enchanter par les décors luxueux en aluminium pour le tableau de bord et les contreportes. Brossés ou estampés. Harmonieusement intégrés dans l'habitacle. Une sportivité rayonnante. Une ambiance qui accentue le style dynamique de l'habitacle.



| Applications décoratives



Argent micrométallique



Aluminium brossé mat



Applications décoratives laquées de couleur
Audi exclusive
Une offre de quattro GmbH

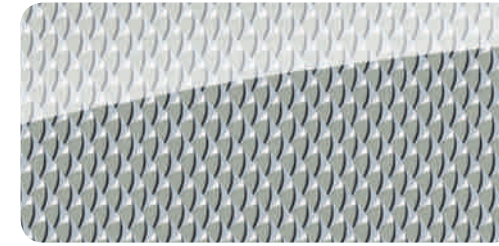

Au vent 3D



Style 3D noir



Aluminium Mistral argent¹



Aluminium Mistral bronze²

¹ Non disponible pour le tissu Régate/mono.pur beige pashmînâ ou le cuir Milano beige pashmînâ. ² Uniquement disponible pour le tissu Régate/mono.pur beige pashmînâ ou le cuir Milano beige pashmînâ.

| Phares

**adaptive light**

phares Xénon pivotants, amélioration de l'éclairage du tracé de la chaussée par les feux de virage dynamiques (plage de vitesses à partir d'env. 10 jusqu'à 110 km/h) et feux de bifurcation statiques qui s'allument automatiquement à basse vitesse à partir d'un certain angle de la direction ou lorsque le clignotant est actionné pendant une période prolongée et éclairent la nouvelle trajectoire

Réglage automatique du site des phares

la portée de l'éclairage des projecteurs est adaptée automatiquement en continu et les phares dynamiques entre feux de croisement et feux de route selon la situation de manière à offrir une bonne visibilité sans éblouir les autres conducteurs. Les sources de lumière des autres automobilistes sont détectées dans les limites du système par une caméra intégrée dans le rétroviseur intérieur

**Xénon plus incluant lave-phares**

éclairage intense de la chaussée, excellente uniformité et distance grâce aux phares à décharge de gaz longue durée pour les feux de croisement et les feux de route. Le réglage automatique dynamique du site des phares empêche l'éblouissement des véhicules en sens inverse. Incluant bande homogène des feux diurnes à LED, feux arrière à LED et lave-phares

**Assistant de feux de route**

améliore la visibilité du conducteur tout en garantissant davantage de confort grâce à une conduite plus détendue. Selon la situation, les feux de route sont automatiquement activés ou désactivés. Reconnaît automatiquement dans les limites du système les phares en sens inverse, les feux arrière des autres automobilistes ainsi que les localités

Détecteur de pluie et de luminosité

commande automatique des feux, des essuie-glaces et de la fonction Coming Home/Leaving Home : allumage automatique/extinction temporisée des phares ou phares antibrouillard, des feux arrière et de l'éclairage de plaque, ainsi que des feux diurnes à LED en combinaison avec Xénon plus lors de l'ouverture/fermeture du véhicule ; incluant pare-brise avec bande grise sur la partie supérieure

Feux de freinage adaptatifs

les feux de détresse clignotent en cas de freinage d'urgence afin de prévenir les voitures qui suivent. L'activation automatique des feux de détresse a également lieu en cas d'arrêt

Phares à LED

assurent un éclairage de la route précis et comme en plein jour ; combinent dans la technologie à LED les fonctions des feux de croisement, feux de route, feux diurnes, feux d'autoroute, clignotants et feux de bifurcation statiques ainsi que l'éclairage tout-temps ; feux d'autoroute supplémentaires avec prolongation automatique de la portée à partir d'une vitesse d'environ 110 km/h ; éclairage tout-temps pour réduire l'auto-éblouissement en cas de mauvaise visibilité ; graphisme imposant des feux de style jour/nuit incluant feux arrière à LED ; avec une faible consommation d'énergie et une durée de vie très longue

Lave-phares

pour une bonne puissance d'éclairage et une meilleure visibilité avec une dispersion réduite ; fonctionnant à l'eau et sous haute pression

**Feux arrière**

avec feux de recul blancs et feux de brouillard arrière ; incluant troisième feu stop surélevé et feux de plaque arrière à LED

**Feux arrière à LED**

feux stop, feux arrière, clignotants et feux de plaque arrière à LED avec faible consommation d'énergie ; avec feux de recul et feux de brouillard arrière

Eclairage Design Volants/Commandes Confort Infotainment Systèmes d'assistance Technique/Sécurité Contrat de garantie Audi

| Design extérieur

Identification du modèle/Inscription

inscription A3, emblème ultra (sur A3 Berline/ A3 Cabriolet 1.4 TFSI ultra 110 kW, A3 Berline 1.6 TDI ultra 81 kW) et inscription TDI ou TFSI sur le capot de coffre ; au choix sans inscription

Sorties d'échappement

monoflux, 1 sortie à gauche sur 1.6 TDI (81 kW), 2 sorties à gauche sur les autres moteurs essence et diesel

Style aluminium à l'extérieur

revêtement aluminium anodisé sur montants de pare-brise, contour de vitre et baguette de calandre

Pack Brillance

baguettes décoratives longeant les appuis de vitre et le cadre de portières ainsi qu'encadrement des vitres latérales en aluminium anodisé

Pack Brillance noir Audi exclusive*

apporte une touche noire au niveau de l'Audi Single-frame, du pare-chocs avant et des baguettes décoratives sur les vitres latérales. La version varie selon le modèle et l'équipement

| Design intérieur

Style aluminium à l'intérieur

éléments en style aluminium sur les diffuseurs d'air, la boîte à gants (verrouillable sur A3 Cabriolet), les boutons de réglage des rétroviseurs, l'encadrement de la commande intérieure de verrouillage des portières, les lève-vitres, le porte-monnaie ainsi que les touches de commande du frein de stationnement électromécanique et – si commandé – de l'Audi hold assist

Phares antibrouillard

halogènes, parfaitement intégrés à la jupe avant

| Eclairage intérieur

Pack Eclairage

éclairage anti-éblouissant de l'intérieur du véhicule à LED, économes en énergie et durables, comporte :

- Eclairage des miroirs de courtoisie pour conducteur et passager avant
- Eclairage intérieur avant et arrière incluant spots de lecture, sur A3 Cabriolet/S3 Cabriolet éclairage intérieur avant incluant spots de lecture capacitifs
- Eclairage au sol et éclairage au niveau des pieds à l'avant (sur A3 Berline/S3 Berline également à l'arrière) ainsi qu'éclairage des poignées intérieures de portière
- Catadioptrés de portières actifs (ampoule)
- Lumière réfléchie pour la console centrale
- Eclairage des porte-boissons
- Eclairage du coffre

Miroirs de courtoisie, éclairés

pour conducteur et passager avant

| Volants/Commandes



Volant en cuir style 4 branches
réglable en hauteur et en profondeur, avec airbag grand volume



Volant Sport en cuir style 3 branches
réglable en hauteur et en profondeur, avec airbag grand volume



Volant multifonction en cuir style 4 branches
permet de commander les fonctions Infotainment disponibles ; réglable en hauteur et en profondeur, avec airbag grand volume ; au choix avec palettes de changement de vitesses en mode manuel sur S tronic



Volant Sport multifonction en cuir style 3 branches, aplati en bas
permet de commander les fonctions Infotainment disponibles ; réglable en hauteur et en profondeur, avec airbag grand volume ; au choix avec palettes de changement de vitesses en mode manuel sur S tronic

Volant Sport multifonction en cuir style 3 branches
identique au volant Sport multifonction en cuir style 3 branches, en plus aplati en bas

Volant style 4 branches
réglable en hauteur et en profondeur ; avec airbag grand volume

Commandes en cuir Audi exclusive*
revêtement en cuir Audi exclusive de la jante de volant, du pommeau et soufflet de levier/sélecteur de vitesses. Couleurs du cuir et des surpiqûres au choix parmi l'offre de couleurs Audi exclusive. Surpiqûres spécifiques Audi exclusive sur la jante de volant



Pommeau de levier de vitesses en aluminium Audi exclusive*

| Rétroviseurs

Rétroviseurs extérieurs avec clignotants à LED intégrés
réglables électriquement avec miroir asphérique à gauche, convexe à droite ; boîtiers laqués dans la couleur de carrosserie

également au choix :

dégivrants
incluant buses de lave-glace dégivrantes

dégivrants et rabattables électriquement
incluant buses de lave-glace dégivrantes ainsi que fonction rabat automatique pour le rétroviseur côté passager avant

dégivrants, rabattables électriquement et jour/nuit automatique côté conducteur
incluant buses de lave-glace dégivrantes ainsi que fonction rabat automatique pour le rétroviseur côté passager avant

La fonction rabat automatique permet de basculer le rétroviseur côté passager avant vers le bas au passage de la marche arrière pour apporter au conducteur une meilleure vision du trottoir

Rétroviseur intérieur

jour/nuit manuel

également au choix :

jour/nuit automatique
avec détecteur de pluie et de luminosité et pare-brise avec bande grise

| Systèmes de toit



Toit panoramique en verre
commande électrique pour relever et ouvrir la partie avant en verre, fonctionnement automatique pour l'ouverture et la fermeture ; zone en verre teinté avec pare-soleil réglable manuellement en continu, verrouillage/ouverture confort de l'extérieur par la clé du véhicule ; il garantit une atmosphère à bord agréable et ventilée ; une bonne acoustique lorsque le toit est relevé ou entièrement ouvert, incluant coupe-vent



Coupe-vent
réduit les turbulences dues au vent dans l'habitacle ; concept d'utilisation simple pour une pose plus facile

Eclairage Design Volants/Commandes Confort Infotainment Systèmes d'assistance Technique/Sécurité Contrat de garantie Audi

| Climatisation



Climatisation manuelle
rafraîchit ou chauffe l'habitacle du véhicule ; répartition manuelle de l'air, mode recyclage de l'air ambiant manuel, ventilation continue et filtre à particules ; 4 diffuseurs d'air ronds, réglables séparément de façon ciblée ou homogène sur le tableau de bord, diffuseurs d'air au niveau des pieds à l'avant et à l'arrière ainsi que buses de dégivrage pour le pare-brise et les vitres latérales

Capotes
capote entièrement automatique en noir en tissu isolant 3 couches. La capote s'ouvre et se ferme par le verrouillage ou le déverrouillage du véhicule via la serrure. Ouverture de la capote en 17 secondes et fermeture en 18 secondes ; activation possible jusqu'à 50 km/h

Capote acoustique
commande et structure comme la capote entièrement automatique en tissu isolant 3 couches ; grâce à l'épaisseur et à l'assemblage améliorés de ses matériaux, avec une isolation supplémentaire, le niveau sonore de l'habitacle a été nettement amélioré ; disponible en 3 couleurs

| Vitrage

Pare-brise acoustique
verre feuilleté athermique avec meilleure isolation phonique du pare-brise, avec bande grise

Vitres surteintées (vitrage Privacy)
lunette arrière ainsi que vitres de portières arrière et vitres latérales arrière, surteintées



Climatisation automatique confort
régule électroniquement la température, la quantité et la répartition de l'air ; réglage séparé de la température pour le conducteur et le passager avant avec ventilation indirecte par les buses dégivrantes et régulation asservie à la position du soleil ; commande automatique de fonctionnement en circuit fermé par détecteur de pollution, filtre mixte et diffuseurs arrière ; avec détecteur d'humidité et détecteur de clé

| Climatisation



Chauffage/ventilation stationnaire

le chauffage stationnaire réchauffe l'habitacle et dégivre les vitres sans avoir à démarrer le moteur. La ventilation stationnaire apporte de l'air frais et abaisse la température intérieure. Avec minuterie et programmation du temps de départ. Une gestion intelligente calcule la durée de chauffage idéale en temps et énergie. Télécommande à fréquence radio séparée avec écran éclairé

Système de ventilation et chauffage

ventile et réchauffe l'habitacle ; 4 diffuseurs d'air ronds, réglables séparément de façon ciblée ou homogène sur le tableau de bord, diffuseurs au niveau des pieds à l'avant et à l'arrière, buses dégivrantes pour le pare-brise et les vitres latérales

| Systèmes de verrouillage

Clé à fréquence radio

verrouille et déverrouille les portes, le capot de coffre et la trappe à carburant ; incluant ouverture/fermeture confort des vitres

Clé confort

système d'autorisation d'accès et de démarrage, nécessite d'avoir la clé du véhicule sur soi ; démarrage et arrêt du moteur par touche moteur Start/Stop sur le tableau de bord ; déverrouillage et verrouillage du véhicule de l'extérieur par capteur sur la poignée de la portière conducteur et passager avant ; possibilité d'ouvrir le coffre séparément même lorsque le véhicule est verrouillé

Alarme antivol

surveille les portières, le capot avant et le coffre ; incluant protection volumétrique de l'habitacle désactivable, protection antiremorquage par capteur d'angle d'inclinaison et alarme sonore indépendante de la tension de bord ; avec sécurité antivol : empêche l'ouverture des portes de l'intérieur dès que le véhicule a été verrouillé à l'aide de la clé

Capot de coffre, à ouverture automatique

lors du déverrouillage du coffre par la clé du véhicule, ou en actionnant la touche douce sur le capot de coffre, le capot s'ouvre automatiquement

| Rangement/Transport



Pack Rangement et Coffre

transport flexible d'objets et voyage confortable garanti ; comprenant filets de rangement au dos des sièges avant et au niveau des pieds côté passager avant, prise 12 volts dans la console centrale à l'arrière ; sur A3 Berline/S3 Berline vide-poches supplémentaire sous la banquette arrière (incluant deux vestes de sécurité) ; dans le coffre : lampe de coffre à LED, filet latéral, filet de coffre, prise 12 volts ; sur A3 Berline/S3 Berline crochets pour sacs supplémentaires

Vide-poches

vide-poche dans les contreportes et les garnitures latérales, dans la console centrale ainsi que sous le siège avant droit



Tunnel de chargement

propose une possibilité de chargement supplémentaire pour le transport pratique d'objets longs ; incluant accoudoir central à l'arrière avec porte-boissons et vide-poches

Set de bagages

comprend 2 valises trolleys (d'env. 50 l), avec protection grise contre la pluie intégrée, coque en polycarbonate avec tissu nylon de haute qualité, applications poignées en cuir de vachette ; certifiées TÜV et GS

Tapis réversible

pour une meilleure protection du coffre même lorsque le dossier de banquette arrière est rabattu ; velours d'un côté, gommé de l'autre

Logement de capote, à configuration variable

le caisson s'abaisse automatiquement lors de l'ouverture de la capote, offrant ainsi suffisamment de place dans le coffre. Lors du chargement, le caisson de capote peut être relevé si la capote est fermée



Support pour téléphone portable et clé

avec compartiment séparé parfaitement adapté pour ranger le téléphone portable et les clés ; sur la console centrale rangement intégré avec encadrement chromé

Allume-cigare et cendrier

amovible ; couvercle chromé avec anneaux Audi ; allume-cigare sur la console centrale à la place de la prise 12 volts de série

Crochet d'attelage

amovible et verrouillable, col de cygne et boule en acier forgé. La prise 13 pôles peut être rabattue de façon invisible derrière le pare-chocs arrière et permet le fonctionnement continu aussi pendant la conduite des appareils électriques installés dans la remorque ou la caravane. Le crochet d'attelage démonté trouve sa place dans le logement de la roue de secours. Stabilisation d'attelage par le contrôle électronique de stabilisation (ESC)

Eclairage Design Volants/Commandes Confort Infotainment Systèmes d'assistance Technique/Sécurité Contrat de garantie Audi

| MMI®/Navigation



Système d'information du conducteur avec écran couleur

affichage des informations du système d'information du conducteur sur un écran couleur haute résolution pour une meilleure vue d'ensemble et lisibilité ; possibilités d'affichage supplémentaires des systèmes d'assistance en option et autres contenus affichés du système MMI

Système d'information du conducteur

affichage d'un grand nombre d'informations utiles sur un écran monochrome de 3,5 pouces directement dans le champ de vision du conducteur. La recommandation de repos prévient le conducteur par un affichage sur le système d'information du conducteur et par un signal sonore lorsqu'elle détecte des indices supposant un début d'inattention de la part du conducteur. Le système est actif entre env. 65 km/h et 200 km/h et peut être désactivé. Le programme d'efficacité intégré vous assiste avec différents aperçus des données de consommation

Pack Navigation

comporte : le pack Connectivity, la fonction de navigation ; les données de navigation sur carte SD¹. Affichage des cartes sur un écran 5,8 pouces à déploiement électrique. Commande via le MMI Radio ou un volant multifonction en cuir (sur A3 Berline/S3 Berline incluant système de dialogue vocal)



Navigation MMI® plus avec MMI touch

- Système de navigation (mémoire flash)¹ incluant mises à jour de carte²
- Ecran couleur haute résolution de 7 pouces, à déploiement électrique, avec affichage 3D de qualité des cartes routières et coloration topographique, affichage 3D par ex. de villes, choix entre 3 routes alternatives, informations routières sur écran partagé, carte avec zoom automatique sur intersection et indication des voies
- Saisie en contexte de lettres et chiffres par reconnaissance d'écriture manuscrite sur le champ de saisie avec écran tactile MMI touch intégré au bouton-poussoir rotatif
- Sélection du carnet d'adresses, entrée de la destination ou de numéros d'appel sans devoir quitter la route des yeux
- Le MMI touch permet un déplacement simple de la carte de navigation
- Guidage dynamique avec TMCpro et lecture des informations routières
- Indicateur de limitation de vitesse basé sur les données de navigation
- Informations locales : informations sur les limitations de vitesse en vigueur, vignette obligatoire etc. au passage de la frontière
- Destinations spéciales myAudi : importation dans le véhicule de listes individuelles de points de destinations (POI) via le portail myAudi au moyen d'une carte SD
- Système de dialogue vocal avec saisie d'adresses par mots entiers dans une seule phrase (uniquement sur A3 Berline/S3 Berline et en combinaison avec un volant multifonction en cuir)
- Flèches de direction supplémentaires sur le système d'information du conducteur
- Radio avec triple tuner et diversité de phases
- Mémoire flash pour musique (10 Go)
- Lecteur DVD (compatible avec les formats MP3, WMA, AAC et MPEG-4) pour CD musique et DVD vidéo
- 2 lecteurs de carte SDXC (jusqu'à 2 To)
- Audi music interface
- Interface Bluetooth avec streaming audio Bluetooth
- 8 haut-parleurs passifs, puissance totale 80 watts
- Affichage des e-mails et messages (uniquement sur A3 Berline/S3 Berline) à partir du téléphone portable dans les langues sélectionnées incluant fonction de lecture³
- Utilisation des services proposés par Audi connect⁴

¹ Les données de navigation sont disponibles pour les pays concernés sur la mémoire intégrée (navigation MMI plus avec MMI touch) ou sur la carte SD (pack Navigation). Informations complémentaires auprès de votre partenaire Audi.

² La version de cartes livrée peut être actualisée tous les 6 mois avec les 5 premières mises à jour de navigation. Les données de navigation actuelles peuvent être téléchargées depuis la plateforme myAudi sur www.audi.fr/myaudi et installées dans le véhicules via la carte SD. Il est également possible de faire installer les nouvelles données de navigation par un partenaire Audi moyennant des frais supplémentaires. ³ Sous réserve que votre téléphone portable dispose du profil Bluetooth MAP (Message Access Profile). Informations sur les téléphones portables compatibles auprès de votre partenaire Audi ou sur www.audi.fr/bluetooth. ⁴ Nécessite l'option Audi connect.

| Divertissement

**Audi Radio**

- Commande rabattable avec écran 3,4 pouces
- Lecteur CD (compatible MP3 et WMA) et prise d'entrée AUX
- 6 touches Preset pour mémoire 24 stations, réception FM (OUC) et AM (OM) ; diversité de phases et volume sonore asservi à la vitesse
- 4 haut-parleurs passifs à l'avant, puissance totale 40 watts

**MMI® Radio**

- Concept d'utilisation MMI avec écran couleur 5,8 pouces à déploiement électrique, commande MMI séparée et menu Car
- Lecteur CD et lecteur de carte mémoire SDHC (jusqu'à 32 Go), tous deux compatibles MP3 et WMA, ainsi que prise d'entrée AUX
- Mémoire pour 50 stations avec liste des stations dynamique, réception FM (OUC) et AM (OM) incluant affichage d'informations sur le programme de radio actuellement retransmis (par ex. titre et interprète, si disponible)
- Diversité de phases et volume sonore asservi à la vitesse
- 8 haut-parleurs passifs à l'avant et à l'arrière, puissance totale 80 watts

Réception radio numérique

ajoute à l'offre de radios analogiques la réception de stations numériques¹ selon le standard DAB, incluant DAB+ et DMB Audio ; affichage d'informations associées aux programmes (par ex. interprètes et titres, en fonction de la mise à disposition par les stations de radio) ainsi que des informations supplémentaires sous forme de diaporama (par ex. couverture et météo) ; en combinaison avec la navigation MMI plus avec MMI touch, un second tuner DAB recherche en permanence des fréquences de réception alternatives de la station réglée ainsi qu'une actualisation simultanée de la liste des stations

**Audi music interface**

des lecteurs médias portables² tels qu'un Apple iPod/iPhone (fonctionnalité musique) ainsi que d'autres dispositifs de stockage USB et lecteurs MP3 peuvent être reliés au véhicule. Logement sur la console centrale ; commande via le MMI ou le volant multifonction en cuir (si commandés) (sur A3 Berline/S3 Berline incluant commande vocale). Inclus dans le pack Connectivity, le pack Navigation et la navigation MMI plus avec MMI touch. Nécessite des câbles adaptateurs spécifiques, disponibles dans les accessoires d'origine Audi, pour permettre la connexion des lecteurs médias portables ou des dispositifs de stockage USB. Un câble adaptateur approprié à l'appareil portable en question peut également être commandé. Vous trouverez d'autres câbles adaptateurs dans les accessoires d'origine Audi

**Système audiophonique Audi**

sonorité impressionnante grâce à un amplificateur à 6 canaux avec une puissance totale de 180 watts ainsi que 10 haut-parleurs (sur A3 Cabriolet/S3 Cabriolet puissance totale de 140 watts avec 9 haut-parleurs) incluant haut-parleur central, sur A3 Berline/S3 Berline incluant subwoofer

**Bang & Olufsen Sound System**

pour une restitution fascinante de son surround avec 14 resp. 13 (sur A3 Cabriolet/S3 Cabriolet) haut-parleurs, incluant haut-parleur central ; sur A3 Berline/S3 Berline, avec subwoofer compris ainsi que sur A3 Cabriolet/S3 Cabriolet, incluant deux haut-parleurs Kickbass, chacun d'une puissance de 100 watts. L'amplificateur à 15 canaux a une puissance totale de 705 watts (sur A3 Cabriolet/S3 Cabriolet : amplificateur à 13 canaux avec une puissance totale de 625 watts). En combinaison avec la navigation MMI plus avec MMI touch en option, restitution de son surround 5.1 possible ; revêtement exclusif des haut-parleurs avec applications en aluminium et éclairage à LED des haut-parleurs graves à l'avant ; adaptation permanente du son en fonction de la vitesse du véhicule et des bruits de fond déterminés par microphone, pour une compensation optimale des nuisances auditives même lorsque la capote est ouverte

Eclairage Design Volants/Commandes Confort **Infotainment** Systèmes d'assistance Technique/Sécurité Contrat de garantie Audi

| Communication

Audi connect

connexion confortable de votre véhicule à Internet pour l'utilisation d'Audi connect via un module de données LTE³/UMTS intégré. Lecteur de carte SIM sur le panneau de la navigation MMI plus avec MMI touch.

Audi connect propose actuellement les services suivants dans votre modèle :

Mobilité & Navigation

- Recherche de points de destinations (POI) (sur A3 Berline/S3 Berline avec commande vocale)
- Informations routières en ligne⁴
- Picturebook Navigation
- Prix du carburant
- Places de parking
- Navigation avec Google Earth™⁵ et Google Street View™⁵
- Mémorisation de destinations via myAudi ou Google Maps™⁵

Communication

- Hotspot WiFi
- Messages/SMS (uniquement sur A3 Berline/S3 Berline)
- Accès à Facebook
- Accès à Twitter

Infotainment

- Météorologie
- Audi music stream
- Bulletins d'informations en ligne (individuels)
- Informations touristiques

L'utilisation des services proposés par Audi connect est possible uniquement avec les équipements optionnels navigation MMI plus avec MMI touch et Audi connect. Vous avez en plus besoin d'une carte SIM avec option de données plus option LTE³ pour l'utilisation du réseau LTE. Les services ne sont disponibles qu'avec un contrat de téléphonie mobile existant ou conclu séparément et uniquement au sein du réseau mobile respectif. Lors de la réception de packs de données à partir de l'Internet, et selon les tarifs de votre contrat de téléphonie mobile, en particulier à l'étranger, l'utilisation de ces services peut entraîner des frais supplémentaires. En raison du volume des données, il est vivement recommandé de conclure un contrat de téléphonie mobile avec forfait de données.

La disponibilité des services proposés par Audi connect est spécifique à chaque pays. Les services Audi connect sont disponibles pour 1 an minimum à compter de la livraison du véhicule. Au terme de ces 24 mois, la durée des services Audi connect est prolongée gratuitement de 12 mois. Si vous ne souhaitez pas bénéficier de cette Prolongation gratuite, veuillez le notifier par écrit à :

AUDI AG
Kundenbetreuung Deutschland
D-85045 Ingolstadt
E-mail : kundenbetreuung@audi.de
Tél. : + 49 (0) 800-2834 7378423

Les services City Events, renseignements sur les trains et les avions ainsi que tout autre service éventuel restent à la disposition du client pendant 12 mois. Votre partenaire Audi vous renseignera sur les conditions de prolongation des services Audi connect.

Audi connect permet, selon le modèle, d'accéder aux services Facebook, Google et Twitter. La disponibilité permanente ne peut cependant pas être garantie, elle incombe à Facebook, Google et Twitter.

Vous trouverez de plus amples informations à propos d'Audi connect sur www.audi.fr/connect et auprès de votre partenaire Audi. Informations concernant les conditions tarifaires auprès de votre opérateur de téléphonie mobile

**Audi Phone Box⁶**

permet de téléphoner dans le véhicule avec une meilleure qualité de réception en plaçant le téléphone portable sur le support universel dans la zone de l'accoudoir central à l'avant ; dispositif mains libres et sur A3 Berline/S3 Berline commande vocale (téléphone) ; faible rayonnement SAR dans l'habitacle grâce au raccordement à l'antenne du véhicule ; commande via la radio/le système de navigation ou le volant multifonction en cuir ; possibilité de chargement par prise USB

Pack Connectivity

propose les équipements suivants :

- Audi music interface
 - Interface Bluetooth avec streaming audio Bluetooth
 - Préparation de navigation (fonction de navigation et cartographie comme équipement ultérieur dans les accessoires d'origine Audi)
 - Lecteur de carte SDXC supplémentaire (jusqu'à 2 To)
- La prise séparée d'entrée AUX est supprimée avec Audi music interface

Interface Bluetooth

possibilité de parler librement dans le véhicule par le biais du micro et, en fonction de la compatibilité⁶ de votre téléphone portable, Bluetooth Audiostreaming. Les téléphones portables compatibles Bluetooth peuvent être connectés au véhicule via l'interface

¹Réception asservie à la disponibilité d'un réseau numérique. ²Informations sur les lecteurs médias compatibles auprès de votre partenaire Audi et sur www.audi.fr/mp3. ³Votre partenaire Audi vous renseignera sur la disponibilité et l'utilisation du réseau LTE. ⁴Le service Audi connect Informations routières en ligne est disponible pour de nombreux pays. Informations complémentaires auprès de votre partenaire Audi. ⁵Google et le logo Google sont des marques déposées de Google Inc. ⁶Informations sur les téléphones portables compatibles auprès de votre partenaire Audi ou sur www.audi.fr/bluetooth.

| Systèmes d'assistance

Audi hold assist¹

maintient le véhicule à l'arrêt aussi bien en côte qu'en descente au sein de la circulation routière, sans limite de temps. Le système est activé en appuyant sur une touche et permet au conducteur un redémarrage confortable

Audi parking system à l'arrière¹

facilite le stationnement à l'aide d'un signal sonore indiquant la distance par rapport à un obstacle identifié à l'arrière ; distance mesurée par le biais de capteurs à ultrasons discrètement intégrés dans le pare-chocs ; actif lorsque la marche arrière est enclenchée

Audi parking system plus²

signal sonore et visuel à l'avant et à l'arrière facilitant le stationnement et les manœuvres. Avec affichage sélectif et visuel de la distance avec tous les objets détectés sur l'écran MMI, en fonction du rayon de braquage momentané et de la direction de la marche. Un segment blanc indique un obstacle détecté se trouvant en dehors de la voie de circulation. Les segments rouges indiquent des obstacles détectés se trouvant sur la voie de circulation. L'affichage virtuel de la voie de circulation en combinaison avec la navigation MMI plus avec MMI touch propose en outre une détection des points de braquage pouvant être calculés à l'avance au moyen du rayon de courbure actuellement sélectionné, permettant ainsi un stationnement confortable. Distance mesurée par capteurs ultrason discrètement intégrés dans les pare-chocs ; disponible au choix avec caméra de recul ; activation via l'engagement de la marche arrière ou via une touche sur la console centrale

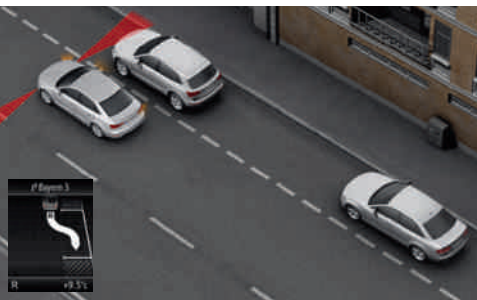

Assistant de stationnement¹

accomplit le stationnement presque automatiquement. Recherche à l'aide de capteurs à ultrasons les places de parking en diagonale et les places longitudinales appropriées. Calcule le créneau idéal pour les places en diagonale et les places longitudinales. Le système accomplit le stationnement entièrement. Le conducteur doit accélérer, freiner et surveiller les manœuvres de stationnement. L'indicateur de zone environnante peut, selon l'angle de braquage, prévenir d'obstacles se trouvant sur le côté en affichant la voie de circulation en combinaison avec la navigation MMI plus avec MMI touch. Il est désormais possible de se garer dans les places étroites ou dans les virages. Les manœuvres sont assistées en plusieurs étapes. Au choix avec en plus caméra de recul ; activation via une touche sur la console centrale

Caméra de recul¹

affichage de la zone située derrière le véhicule sur l'écran MMI, avec des modes d'affichage dynamiques pour la voie de circulation calculée selon l'angle de direction, assistance par repères graphiques et représentation des points de braquage pour les stationnements en longueur ; caméra de recul discrètement intégrée dans la poignée du coffre ; activation via l'engagement de la marche arrière ou via une touche sur la console centrale

Régulateur de vitesse¹

maintient constante la vitesse souhaitée à partir d'environ 30 km/h dans la mesure où la puissance du moteur ou le frein moteur le permet ; commande par commodo séparé sous le volant ; affichage de la vitesse paramétrée sur le système d'information du conducteur

Audi pre sense basic¹

déploie automatiquement, lorsque nécessaire, des mesures préventives pour votre sécurité et celle de vos passagers, parmi lesquelles : prétension des ceintures de sécurité à l'avant, fermeture des vitres, et si existant, du toit panoramique en verre ; catégorisation des situations de conduite grâce à la connexion de différents systèmes

Audi pre sense front¹

l'amplificateur de freinage étendu prévient en cas de risque de collision détecté avec le véhicule qui précède. Il peut si nécessaire engager un freinage partiel ou renforcer le freinage du conducteur. Le système entraîne par ailleurs une décélération complète à une vitesse inférieure à 30 km/h, lorsqu'il existe un risque de collision avec un véhicule à l'arrêt ou en marche afin de réduire la vitesse de collision ou même de l'éviter. L'Audi pre sense front peut être désactivé dans le menu Car du MMI



adaptive cruise control incluant Audi pre sense front¹

les véhicules qui précèdent sont détectés à l'aide d'un capteur radar. En intervenant sur l'accélérateur et le frein, le système maintient la distance aussi constante que possible. Régulation active d'env. 30 à 150 km/h pour boîte mécanique, de 0 à 150 km/h pour boîte S tronic ainsi que pack Assistance en option étendu jusqu'à 200 km/h ; avec S tronic, freinage jusqu'à l'immobilisation du véhicule et de redémarrage automatique à la demande du conducteur. 4 niveaux de distance/modes de conduite réglables (efficiency, confort, dynamic et auto). Incluant Audi pre sense front ; commande de l'adaptive cruise control par commodo séparé sous le volant. L'Audi pre sense front peut être désactivé dans le menu Car du MMI

Eclairage Design Volants/Commandes Confort Infotainment Systèmes d'assistance Technique/Sécurité Contrat de garantie Audi

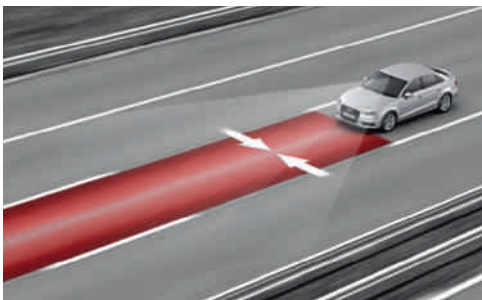

Audi active lane assist¹

aide à maintenir la trajectoire en corrigeant doucement le mouvement du volant. L'assistant de maintien de trajectoire est activé lorsque le conducteur tend à quitter sa voie de circulation et que le clignotant n'est pas activé. Le système est actif à une vitesse d'env. 60 à 250 km/h. Les vibrations du volant sont réglables selon le souhait du conducteur. La reconnaissance par caméra des panneaux de circulation est incluse en combinaison avec la navigation MMI plus avec MMI touch. Incluant assistant de feux de route ; activation via une touche sur le commodo du clignotant

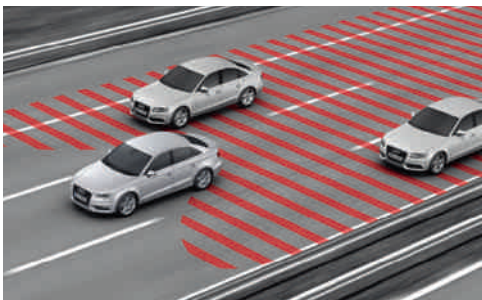

Audi side assist¹

avertissement par affichage à LED dans le rétroviseur extérieur correspondant lorsque la situation pour un changement de voie est considérée comme critique. 2 capteurs radar détectent les véhicules qui s'approchent latéralement par l'arrière et mesurent la distance et la différence de vitesse. L'assistant de changement de trajectoire est actif à partir d'une vitesse de 30 km/h. Activation unique via le menu Car du MMI



Reconnaissance par caméra des panneaux de circulation^{1,2}

reconnaissance des interdictions de dépassement et limitations de vitesse, incluant affichage temporaire de la vitesse (par ex. sur autoroute) ; évaluation en fonction de la situation en cas de pluie, de limitations de vitesse en fonction d'horaires et de traction de remorque³. La reconnaissance des panneaux de circulation peut dans les limites du système recenser des limitations de vitesse standardisées se trouvant dans le champ de vision de la caméra. A l'aide des données de navigation d'Audi connect, les limitations recensées sont évaluées et affichées dans le système d'information du conducteur. L'image de la reconnaissance des panneaux de circulation peut être configurée via le volant multifonction. Affichage de jusqu'à 3 panneaux de circulation en exclusivité sur l'écran central ou du panneau d'obligation à respecter temporairement en tant qu'affichage supplémentaire d'un autre système (par ex. affichage numérique de la vitesse). Le système dispose simplement d'un caractère informatif et aucune intervention ni aucun avertissement n'est réalisé en cas de dépassement de la vitesse affichée

Pack Assistance¹

propose les systèmes d'assistance suivants :
 • Audi parking system plus ou assistant de stationnement avec affichage sélectif, au choix avec caméra de recul
 • adaptive cruise control avec régulation active étendue (d'env. 30 à 200 km/h pour boîte mécanique, de 0 à 200 km/h pour boîte S tronic)
 • Audi active lane assist
 Les systèmes contenus dans le pack Assistance se complètent et s'assistent mutuellement. Pour des indications concernant l'activation ou le réglage, veuillez vous reporter à la description de chaque système d'assistance

¹ Nous vous prions de tenir compte du fait que les systèmes ont leurs propres limites et ne font qu'assister le conducteur. La responsabilité et l'attention requise au moment de la conduite restent à la charge du conducteur.

² Uniquement disponible en Europe de l'ouest. ³ Valable uniquement pour crochet d'attelage monté en usine.

| Dynamique de conduite/Freinage



Audi magnetic ride

amélioration du confort et de la dynamique de conduite par le réglage de l'amortissement selon les conditions de la route et de la conduite ; système d'amortisseurs adaptatifs avec 3 réglages individuels du châssis (auto/comfort/dynamic), réglable sur Audi drive select (en option pour moteurs TFSI et TDI à partir de 110 kW) ; incluant châssis Sport surbaissé de 15 mm par rapport au châssis dynamique



Audi drive select

réglage des caractéristiques individuelles du véhicule selon les modes disponibles : auto, comfort, dynamic, efficiency et individual en adaptant l'assistance de direction, le caractère du moteur ou la réactivité des rapports de vitesses (sur S tronic) et le réglage d'autres équipements disponibles en option, comme Audi magnetic ride. Grâce au mode efficiency, le moteur, la boîte de vitesses (sur S tronic), la climatisation ainsi que l'adaptive cruise control en option et le régulateur de vitesse disposent d'un réglage de base amélioré au niveau de la consommation. Le mode individual est uniquement disponible avec MMI Radio ou la navigation MMI plus avec MMI touch

Châssis dynamique

- Caractéristiques de conduite sportives et dynamiques grâce à une impressionnante dynamique de conduite et un comportement agile
- Essieu avant avec jambes de force McPherson
- Essieu arrière à 4 bras avec système d'amortissement et de suspension séparé
- Essieu arrière à bras oscillant mixte léger sur 1.6 TDI (81 kW)

Châssis Sport

contact plus direct avec la route et comportement plus sportif grâce au rabaissement de 15 mm de la carrosserie par rapport au châssis dynamique et suspension et amortissement fermes

Châssis Sport S line

surbaissé de 10 mm par rapport au châssis Sport et de 25 mm par rapport au châssis dynamique, avec réglage plus dynamique des ressorts et amortisseurs

Assistant de freinage en cas de collision

en cas d'accident, cet assistant empêche le véhicule de continuer à rouler de façon incontrôlée dans certaines situations. Ainsi une deuxième collision peut dans ces cas être évitée

Frein de stationnement électromécanique

comprend fonction de frein de stationnement à l'arrêt, assistance au démarrage par désactivation automatique et décélération complète sur les 4 roues durant la marche

Traction avant

répartition de la puissance motrice sur les roues avant en fonction de la situation ; avec blocage électronique de différentiel (EDS) et répartition du couple sur chaque roue par intervention sur les freins des deux roues motrices, antipatinage (ASR) et contrôle électronique de stabilisation (ESC) avec assistant de freinage

quattro®

transmission intégrale permanente avec couplage électronique des rapports sur l'essieu arrière ainsi que répartition du couple sur chaque roue et blocage électronique de différentiel (EDS) ; répartition de la puissance motrice en fonction de la situation de conduite sur chaque roue pour une tenue de route parfaite et sportive ; emblème quattro sur l'Audi Singleframe, sur le capot de coffre et sur le tableau de bord côté passager avant

S tronic®

boîte séquentielle à 6 ou 7 vitesses à double embrayage avec commande électrohydraulique, permet des rapports plus courts et des changements de rapports sans interruption perceptible de motricité. Incluant mode roue libre et mode efficiency : En relâchant la pédale de l'accélérateur, la chaîne cinématique s'ouvre et le moteur passe automatiquement au point mort. En mode automatique, il est possible de choisir entre les deux programmes D (Drive) et S (Sport). La boîte S tronic peut être commandée manuellement par les palettes de changement de vitesses sous le volant disponibles en option ou par le sélecteur de vitesses Incluant assistant de démarrage en côte

Direction assistée électromécanique

allie précision et confort avec une technologie particulièrement économe en énergie. La direction électromécanique avec assistance asservie à la vitesse assure une stabilité à grande vitesse et s'avère souple et précise lors des manœuvres de stationnement

Direction progressive

augmente la dynamique et le confort de conduite grâce à une réponse plus directe de la direction (par ex. sur les routes départementales sinueuses ou lors des changements de direction) ainsi qu'aux efforts de direction amoindris (par ex. lors du stationnement et des manœuvres) ; caractéristiques de conduite impressionnantes grâce à une démultiplication variable asservie à la direction ainsi qu'une assistance asservie à la vitesse, réglable sur Audi drive select (auto/comfort/dynamic)

| Technique/Sécurité

Récupération

permet de réaliser des économies de carburant par récupération de l'énergie de décélération et de freinage ; convertit l'énergie cinétique en énergie électrique utilisable en augmentant la tension du générateur durant les phases de décélération ou de freinage et soulage l'alternateur lorsque la voiture accélère de nouveau

Système Start-Stop

contribue à réduire la consommation de carburant ainsi que les émissions de CO₂ en coupant automatiquement le moteur lors des phases d'arrêt, par ex. aux feux rouges. Le redémarrage est engagé dès l'actionnement de la pédale d'embrayage (boîte mécanique) ou du relâchement du frein (S tronic). Peut être désactivé à tout moment via une touche

Audi cylinder on demand

cette technologie permet de réduire nettement la consommation de carburant et le rejet d'émissions de CO₂. Lorsque le moteur n'a pas besoin de toute la puissance des 4 cylindres à charge partielle ou en phase de décélération, les soupapes d'admission et d'échappement de 2 cylindres sont automatiquement fermées et leur allumage ainsi que leur injection de carburant sont désactivés. Affichage des cylindres actifs sur le système d'information du conducteur

Eclairage Design Volants/Commandes Confort Infotainment Systèmes d'assistance Technique/Sécurité Contrat de garantie Audi

| Contrat de garantie Audi

Contrat de garantie Audi

le contrat de garantie Audi offre une assurance risque durable contre de nombreux cas de sinistre et une maîtrise des coûts du service au-delà des deux premières années de la garantie constructeur. Il est disponible directement et uniquement pour l'achat d'une voiture neuve. Possibilité de choisir entre 9 combinaisons de durée et de kilométrage. Informations complémentaires auprès de votre partenaire Audi

Airbags latéraux à l'avant et système d'airbags de tête

airbags latéraux à l'avant intégrés au dossier des sièges ainsi que système d'airbags de tête supplémentaire sur A3 Berline/S3 Berline ; se déploie devant les vitres latérales et aide à protéger les passagers avant et ceux des places extérieures arrière en cas de collision latérale ; sur A3 Berline/S3 Berline au choix avec airbags latéraux à l'arrière

Système d'appuie-tête intégral

renforce la protection et réduit le risque de traumatisme cervical. Grâce à la conception du siège avant, le haut du corps est mieux réceptionné et la tête soutenue plus fermement en cas de collision arrière que dans le cas de systèmes conventionnels

Arceaux de sécurité actifs

protègent les passagers arrière par un système de protection à enclenchement automatique situé derrière les appuie-tête arrière

Fixation pour sièges enfants ISOFIX pour les sièges extérieurs arrière

support normalisé pour une fixation pratique de sièges enfants ISOFIX ; sur A3 Berline/S3 Berline incluant point de fixation supplémentaire (Top Tether).

Les sièges enfants correspondants sont disponibles chez votre partenaire Audi

Fixation pour sièges enfants ISOFIX pour le siège passager avant

avec commande de désactivation d'airbag passager avant ; sur A3 Berline et S3 Berline avec en plus sécurité enfants électrique sur les portières arrière

Accessoires d'origine Audi. Aussi individuels que votre vie.

Une Audi est le reflet de votre personnalité. Les accessoires d'origine Audi se basent véritablement sur ce principe en proposant des produits de haute qualité, assortis à votre Audi, qui garantissent de grandes qualités d'adaptation, de sécurité et de fonctionnalité. Pour personnaliser davantage votre voiture et l'adapter au mieux en fonction de vos besoins. Pour que votre Audi devienne votre Audi personnelle. Vous trouverez ici quelques-unes des possibilités de la gamme particulièrement vaste des accessoires d'origine Audi pour votre Audi A3 Berline ou votre Audi A3 Cabriolet.



Informations complémentaires dans le catalogue Accessoires Audi A3, sur www.audi.fr et auprès de votre partenaire Audi.

Jantes en aluminium coulé style 5 branches vélum, noir mat, polies brillant¹

Dynamique élégante. Disponibles en dimension 8 J x 18 (pour A3 Berline et A3 Cabriolet) pour pneus 225/40 R 18.



Audi wireless internet access

Permet d'établir une connexion Internet mobile dans le véhicule via WiFi. Fonction de hotspot pour jusqu'à 8 appareils portables, par exemple tablettes, ordinateurs portables ou Smartphones – dans un périmètre de 100 m maximum en dehors du véhicule. Routeur intégré dans le véhicule, indépendamment des accumulateurs. Avec fonction Roaming, même pour cartes prépayées.



Tapis complémentaires en caoutchouc

Parfaitement adaptés. Protègent mieux des grosses salissures. Grâce aux points d'ancrage prévus au sol, ils sont solidaires du véhicule. Avec inscription A3.

¹ Veuillez consulter les spécificités concernant les jantes à la page 130. ² Informations complémentaires auprès de votre partenaire Audi. Vous trouverez les valeurs de consommations et d'émissions CO₂ à partir de la page 126.

Câbles adaptateurs pour Audi music interface³ (sans photo)

Permettent de brancher différents modèles d'iPod et d'autres lecteurs médias portables. Commande via le système MMI si cette fonction est supportée par le lecteur média.

Siège bébé Audi

Peut se fixer à l'aide de la ceinture trois points. Le harnais intégré assure un bon maintien, la capote relevée protège des rayons du soleil. Avec appuie-tête réglable. Convient aux enfants jusqu'à 13 kg (env. 12 mois).





Insert de coffre

Protection du coffre, taillée sur mesure, lavable et robuste. Le rebord protège mieux le sol du coffre de toute fuite de liquide. Pour l'A3 Sportback, l'A3 Berline et l'A3 Cabriolet.



Capuchons des rétroviseurs extérieurs, en carbone

Dynamiques et sportifs : les capuchons des rétroviseurs extérieurs en carbone de haute qualité apportent une touche esthétique tout en contribuant à une réduction de poids.



Becquet de hayon en carbone

Pour un style sportif et résolument haut de gamme à l'arrière – le becquet de hayon en carbone pour votre berline. Il renforce la qualité de l'aérodynamique et exprime la force pure. Avec feu stop intégré.



Chaînes à neige

Adhèrent davantage sur la neige et la glace. La jante hiver illustrée est en aluminium coulé style 5 branches en hélice et est disponible comme roue complète pour votre Audi en dimension 6 J x 16 avec des pneus 205/55 R 16*.



Version	A3 Berline/A3 Cabriolet 1.4 TFSI (92 kW)	A3 Berline/A3 Cabriolet 1.8 TFSI (132 kW)	A3 Berline/A3 Cabriolet 1.8 TFSI quattro (132 kW)	A3 Berline/A3 Cabriolet 1.6 TDI (81 kW)												
Type de moteur	4 cylindres essence en ligne à injection directe d'essence, avec turbo et refroidisseur d'air de suralimentation	4 cylindres essence en ligne à injection directe d'essence, avec turbo et refroidisseur d'air de suralimentation	4 cylindres essence en ligne à injection directe d'essence, avec turbo et refroidisseur d'air de suralimentation	4 cylindres diesel en ligne avec injection Common Rail, turbo et refroidisseur d'air de suralimentation indirect												
Cylindrée en cm ³ (soupapes par cylindre)	1 395 (4)	1 798 (4)	1 798 (4)	1 598 (4)												
Puissance max. ¹ en kW à tr/mn	92/5 000–6 000	132/5 100–6 200	132/4 500–6 200	81/3 200–4 000												
Couple max. en Nm à tr/mn	200/1 400–4 000	250/1 250–5 000	280/1 350–4 500	250/1 500–3 000												
Transmission																
Mode de transmission	Traction avant	Traction avant	Transmission intégrale perm. quattro®	Traction avant												
Boîte de vitesses	Boîte mécanique 6 vitesses [S tronic 7 vitesses]	Boîte mécanique 6 vitesses [S tronic 7 vitesses]	[S tronic 6 vitesses]	Boîte mécanique 6 vitesses [S tronic 7 vitesses]												
Poids/Volumes	A3 Berline	A3 Cabriolet	A3 Berline	A3 Cabriolet	A3 Berline	A3 Cabriolet	A3 Berline	A3 Cabriolet	A3 Berline	A3 Cabriolet						
Poids à vide² en kg	1 290 [1 310]	1 420 [1 440]	1 345 [1 370]	1 480 [1 505]	[1 455]	[1 615]	1 345 [1 365]	1 495	1 820 [1 840]	1 920						
Poids total autorisé en kg	1 765 [1 785]	1 845 [1 865]	1 820 [1 845]	1 905 [1 930]	[1 930]	[2 040]	1 865 [1 870]	1 960	1 945	2 040						
Poids sur pavillon/à la flèche autorisé en kg	75/75 [75/75]	-/75 [-/75]	75/75 [75/75]	-/75 [-/75]	[75/75]	[-/75]	75/75 [75/75]	-/75								
Poids remorqué autorisé³ en kg non freiné	640 [650]	710 [720]	670 [680]	740 [750]	[720]	[750]	670 [680]	740								
pente 12 %	1 400 [1 400]	1 400 [1 400]	1 600 [1 600]	1 600 [1 600]	[1 600]	[1 600]	1 500 [1 500]	1 500								
pente 8 %	1 600 [1 600]	1 600 [1 600]	1 800 [1 800]	1 800 [1 800]	[1 800]	[1 800]	1 700 [1 700]	1 700								
Volume du réservoir env. en l	50 [50]	50 [50]	50 [50]	50 [50]	[55]	[55]	50 [50]	50								
Performances/Consommations⁴																
Vitesse maximale en km/h	212 [212]	211 [211]	242 [242]	242 [242]	[235]	[234]	203 [203]	200								
Accélération 0–100 km/h en s	9,4 [9,3]	10,2 [10,2]	7,2 [7,3]	7,7 [7,8]	[6,8]	[7,6]	10,7 [10,7]	11,4								
Carburant	Super sans soufre 95 RON⁵				Super sans soufre 95 RON⁵				Super sans soufre 95 RON⁵				Gazole sans soufre⁶			
Consommations⁷ en l/100 km urbaines	7,1–6,7 [6,5–6,1]	7,4–7,0 [6,7–6,3]	7,7–7,4 [7,3–7,0]	8,0–7,7 [7,5–7,2]	[8,3–8,0]	[8,4–8,1]	4,7–4,4 [4,5–4,2]	5,0–4,6								
routières	4,4–4,0 [4,5–4,1]	4,8–4,3 [4,8–4,4]	5,2–4,9 [5,1–4,8]	5,3–5,0 [5,2–4,9]	[5,8–5,5]	[5,9–5,6]	3,6–3,3 [3,7–3,4]	3,9–3,5								
mixtes	5,4–5,0 [5,2–4,8]	5,8–5,3 [5,5–5,1]	6,1–5,8 [5,9–5,6]	6,3–6,0 [6,0–5,7]	[6,7–6,4]	[6,8–6,5]	4,0–3,7 [4,0–3,7]	4,3–3,9								
Emissions CO₂ ⁷ en g/km urbaines	161–153 [147–139]	167–160 [152–144]	175–171 [166–160]	184–178 [173–167]	[190–186]	[194–189]	125–117 [119–112]	131–123								
routières	101–93 [103–95]	109–100 [108–100]	118–113 [117–112]	122–116 [120–115]	[134–128]	[137–131]	95–87 [99–91]	102–93								
mixtes	123–115 [119–111]	130–122 [124–116]	139–134 [134–129]	144–139 [139–134]	[154–149]	[158–152]	106–98 [106–98]	113–104								
Norme de dépollution	EU6 [EU6]	EU6 [EU6]	EU6 [EU6]	EU6 [EU6]	[EU6]	[EU6]	EU6 [EU6]	EU6								

[[]] Valeurs pour S tronic. Observations ¹ à ¹¹ voir page 130.

Version	A3 Berline 1.6 TDI quattro (81 kW)	A3 Berline/A3 Cabriolet 2.0 TDI (110 kW)	A3 Berline/A3 Cabriolet 2.0 TDI quattro (110 kW)	A3 Berline/A3 Cabriolet 2.0 TDI (135 kW)												
Type de moteur	4 cylindres diesel en ligne avec injection Common Rail, turbo et refroidisseur d'air de suralimentation indirect	4 cylindres diesel en ligne avec injection Common Rail, turbo et refroidisseur d'air de suralimentation indirect	4 cylindres diesel en ligne avec injection Common Rail, turbo et refroidisseur d'air de suralimentation indirect	4 cylindres diesel en ligne avec injection Common Rail, turbo et refroidisseur d'air de suralimentation indirect												
Cylindrée en cm ³ (soupapes par cylindre)	1 598 (4)	1 968 (4)	1 968 (4)	1 968 (4)												
Puissance max. ¹ en kW à tr/mn	81/3 200–4 000	110/3 500–4 000	110/3 500–4 000	135/3 500–4 000												
Couple max. en Nm à tr/mn	250/1 500–3 000	340/1 750–3 000	340/1 750–3 000	380/1 750–3 250												
Transmission																
Mode de transmission	Transmission intégrale perm. quattro®	Traction avant	Transmission intégrale perm. quattro®	Traction avant												
Boîte de vitesses	Boîte mécanique 6 vitesses	Boîte mécanique 6 vitesses [S tronic 6 vitesses]	Boîte mécanique 6 vitesses	Boîte mécanique 6 vitesses												
Poids/Volumes	A3 Berline	A3 Cabriolet	A3 Berline	A3 Cabriolet	A3 Berline	A3 Cabriolet	A3 Berline	A3 Cabriolet	A3 Berline	A3 Cabriolet						
Poids à vide² en kg	1 465	1 390 [1 395]	1 535 [1 555]	1 470	1 615	1 395	1 545									
Poids total autorisé en kg	1 940	1 865 [1 870]	1 960 [1 980]	1 945	2 040	1 870	1 970									
Poids sur pavillon/à la flèche autorisé en kg	75/75	75/75 [75/75]	-/75 [-/75]	75/75	-/75	75/75	75/75									
Poids remorqué autorisé³ en kg non freiné	730	690 [690]	750 [750]	730	750	690	750									
pente 12 %	1 500	1 600 [1 600]	1 600 [1 600]	1 800	1 600	1 600	1 600									
pente 8 %	1 700	1 800 [1 800]	1 800 [1 800]	1 800	1 800	1 800	1 800									
Volume du réservoir env. en l	55	50 [50]	50 [50]	55	55	50	50									
Performances/Consommations⁴																
Vitesse maximale en km/h	196	224 [224]	224 [224]	220	220	241	241									
Accélération 0–100 km/h en s	11,2	8,6 [8,3]	8,9 [8,8]	8,3	8,8	7,4	7,9									
Carburant	Gazole sans soufre⁶				Gazole sans soufre⁶				Gazole sans soufre⁶				Gazole sans soufre⁶			
Consommations⁷ en l/100 km urbaines	5,7–5,3	5,2–4,9 [5,5–5,2]	5,4–5,1 [5,7–5,4]	5,9–5,6	6,1–5,8	5,3–5,0	5,5–5,2									
routières	4,5–4,1	3,8–3,5 [4,3–4,0]	4,0–3,7 [4,5–4,2]	4,4–4,1	4,5–4,2	3,9–3,6	4,1–3,8									
mixtes	4,9–4,5	4,3–4,0 [4,7–4,4]	4,5–4,2 [4,9–4,6]	5,0–4,7	5,1–4,8	4,4–4,1	4,6–4,3									
Emissions CO₂ ⁷ en g/km urbaines	150–139	131–127 [141–136]	138–133 [147–141]	153–147	157–150	138–131	144–137									
routières	120–107	96–91 [110–104]	103–97 [116–109]	114–108	118–111	103–96	108–101									
mixtes	131–119	109–104 [121–115]	116–110 [127–120]	128–122	132–125	116–109	121–114									
Norme de dépollution	EU6	EU6 [EU6]	EU6 [EU6]	EU6	EU6	EU6	EU6									

Version	A3 Berline/A3 Cabriolet 2.0 TDI quattro (135 kW)	S3 Berline/S3 Cabriolet 2.0 TFSI quattro (221 kW)			
Type de moteur	4 cylindres diesel en ligne avec injection Common Rail, turbo et refroidisseur d'air de suralimenta tion indirect	4 cylindres essence en ligne à injection directe d'essence, avec turbo et refroidisseur d'air de suralimenta tion			
Cylindrée en cm³ (soupapes par cylindre)	1 968 (4)	1 984 (4)			
Puissance max. ¹ en kW à tr/mn	135/3 500–4 000	221/5 500–6 200			
Couple max. en Nm à tr/mn	380/1 750–3 250	380/1 800–5 500			
Transmission					
Mode de transmission	Transmission intégrale perm. quattro®	Transmission intégrale perm. quattro®			
Boîte de vitesses	[S tronic 6 vitesses]	Boîte mécanique 6 vitesses [S tronic 6 vitesses]			
Poids/Volumes	A3 Berline	A3 Cabriolet	S3 Berline	S3 Cabriolet	
Poids à vide² en kg	[1 505]	[1 665]	1 505	[1 535]	[1 695]
Poids total autorisé en kg	[1 980]	[2 090]	1 980	[2 010]	[2 060]
Poids sur pavillon/à la flèche autorisé en kg	[75/75]	[75/75]	75/-	[75/-]	[-/-]
Poids remorqué autorisé³ en kg non freiné	[750]	[750]	-	[-]	[-]
pente 12 %	[1 800]	[1 800]	-	[-]	[-]
pente 8 %	[1 800]	[1 800]	-	[-]	[-]
Volume du réservoir env. en l	[55]	[55]	55	[55]	[55]
Performances/Consommations⁴					
Vitesse maximale en km/h	[237]	[237]	250 [*]	[250] [*]	[250] [*]
Accélération 0–100 km/h en s	[6,9]	[7,6]	5,3	[4,9]	[5,4]
Carburant	Gazole sans soufre ⁶		SuperPlus sans soufre 98 RON ⁹		
Consommations⁷ en l/100 km urbaines	[5,7–5,4]	[6,0–5,7]	9,2–9,1	[8,6–8,5]	[8,9–8,8]
routières	[4,6–4,3]	[4,8–4,5]	5,9–5,8	[6,0–5,9]	[6,2–6,1]
mixtes	[5,0–4,7]	[5,2–4,9]	7,1–7,0	[7,0–6,9]	[7,2–7,1]
Emissions CO₂⁷ en g/km urbaines	[148–142]	[156–150]	211–209	[197–196]	[203–202]
routières	[119–113]	[123–117]	136–135	[139–138]	[143–142]
mixtes	[130–124]	[135–129]	164–162	[160–159]	[165–164]
Norme de dépollution	[EU6]	[EU6]	EU6	[EU6]	[EU6]

Version	A3 Berline/A3 Cabriolet 1.4 TFSI ultra (110 kW)	A3 Berline 1.6 TDI ultra (81 kW)			
Type de moteur	4 cylindres essence en ligne à injection directe d'es sence avec turbo et refroidisseur d'air de suralimenta tion indirect et technologie Audi cylinder on demand	4 cylindres diesel en ligne avec injection Common Rail, turbo et refroidisseur d'air de suralimenta tion indirect			
Cylindrée en cm³ (soupapes par cylindre)	1 395 (4)	1 598 (4)			
Puissance max. ¹ en kW à tr/mn	110/5 000–6 000	81/3 200–4 000			
Couple max. en Nm à tr/mn	250/1 500–3 500	250/1 500–3 000			
Transmission					
Mode de transmission	Traction avant	Traction avant			
Boîte de vitesses	Boîte mécanique 6 vitesses [S tronic 7 vitesses]	Boîte mécanique 6 vitesses			
Poids/Volumes	A3 Berline	A3 Cabriolet			
Poids à vide² en kg	1 315	[1 325]	1 440	[1 455]	1 290
Poids total autorisé en kg	1 790	[1 800]	1 865	[1 880]	1 765
Poids sur pavillon/à la flèche autorisé en kg	75/75	[75/75]	-/75	[-/75]	75/75
Poids remorqué autorisé³ en kg non freiné	650	[660]	720	[720]	640
pente 12 %	1 500	[1 500]	1 500	[1 500]	1.000
pente 8 %	1 700	[1 700]	1 700	[1 700]	1.300
Volume du réservoir env. en l	50	[50]	50	[50]	50
Performances/Consommations⁴					
Vitesse maximale en km/h	224	[224]	222	[222]	203
Accélération 0–100 km/h en s	8,2	[8,2]	8,9	[8,9]	10,7
Carburant	Super sans soufre 95 RON ⁹		Gazole sans soufre ⁶		
Consommations⁷ en l/100 km urbaines	6,1–5,7	[6,0–5,6]	6,3–5,9	[6,3–5,9]	4,1–4,0
routières	4,3–3,9	[4,3–3,9]	4,5–4,1	[4,6–4,2]	3,3–3,2
mixtes	5,0–4,6	[4,9–4,5]	5,2–4,8	[5,2–4,8]	3,6–3,5
Emissions CO₂⁷ en g/km urbaines	140–132	[138–129]	144–136	[143–134]	108–105
routières	99–91	[100–90]	104–95	[105–95]	87–84
mixtes	114–106	[114–104]	119–110	[119–109]	95–92
Norme de dépollution	EU6	[EU6]	EU6	[EU6]	EU6

Caractéristiques techniques Dimensions

Audi A3 Berline 1.6 TDI ultra¹⁰ (81 kW à partir de 92 g CO₂/km)

Des mesures techniques ciblées dans le véhicule permettent de réduire la consommation de carburant et les émissions de CO₂ par rapport aux autres modèles Audi A3.

Audi A3 Berline 1.6 TDI ultra (81 kW à partir de 92 g CO2/km) avec toit panoramique et jantes en aluminium forgé style 5 branches, 7 J x 16 avec pneus 205/55 R 1611.

La version de l’Audi A3 Berline 1.6 TDI ultra (81 kW à partir de 92 g CO₂/km) dispose en série de :

- Boîte mécanique 6 vitesses avec un rapport de démultiplication adapté
- Pneus économiques à résistance améliorée au roulage
- Assiette améliorée et extension de bas de caisse pour réduire la valeur Cx et améliorer l'aérodynamique

Audi A3 Berline 1.6 TDI ultra (81 kW à partir de 92 g CO2/km) avec jantes en aluminium forgé style 5 branches, 7 J x 16 avec pneus 205/55 R 1611.

L’Audi A3 Berline 1.6 TDI ultra (81 kW à partir de 92 g CO₂/km) est équipée de série de jantes en aluminium forgé style 5 branches, 7 J x 16 avec pneus 205/55 R 16¹¹.

Disponibles en option :

- Jantes en aluminium coulé style 15 branches en Y, 7 J x 16 avec pneus 205/55 R 16¹¹

Audi A3 Berline 1.6 TDI ultra (81 kW à partir de 92 g CO2/km) avec jantes en aluminium forgé style 5 branches, 7 J x 16 avec pneus 205/55 R 1611.

Les équipements ci-dessous ne sont pas disponibles pour l’Audi A3 Berline 1.6 TDI ultra (81 kW à partir de 92 g CO₂/km) :

- Pack Extérieur S line
- Roue de secours temporaire
- Toit panoramique en verre
- Crochet d’attelage
- Chauffage/ventilation stationnaire
- Châssis Sport S line
- Sièges Sport
- Siège conducteur, réglable électriquement
- Sièges avant, réglables électriquement
- Bang & Olufsen Sound System

[[]] Valeurs pour S tronic. Observations ¹ à ¹¹ voir page 130.

Observations

¹ La valeur indiquée a été obtenue à l’aide des méthodes de mesure prescrites (ONU R.85 dans la rédaction actuellement en vigueur).

² Poids à vide avec conducteur (75 kg) et réservoir de carburant rempli à 90 %, obtenu suivant le Règlement (UE) n° 1230/2012 dans la rédaction actuellement en vigueur. Les équipements en option peuvent augmenter le poids à vide ainsi que le Cx du véhicule et réduire d’autant sa charge utile et sa vitesse maximale.

³ La puissance du moteur diminue avec l’altitude. Il faut par conséquent réduire de 10 % le poids total avec remorque (poids remorqué autorisé + poids total autorisé du véhicule tracteur) à partir de 1 000 m au-dessus du niveau de la mer puis à chaque nouveau palier de 1 000 m. Valeur du poids remorqué autorisé avec crochet d’attelage monté en usine. En cas d’utilisation commerciale du véhicule avec crochet d’attelage, un appareil de contrôle prescrit par la CEE peut s’avérer nécessaire sous certaines conditions.

⁴ Indications sur les consommations de carburant et les émissions de CO₂ sous forme de fourchettes en fonction des pneus et jantes utilisés.

⁵ Utilisation recommandée du carburant sans plomb Super sans soufre 95 RON suivant DIN EN 228. A défaut : carburant sans plomb essence ordinaire sans soufre 91 RON suivant DIN EN 228 avec une légère réduction de puissance. Du carburant sans plomb 95 RON avec une teneur en éthanol maximale de 10 % (E10) peut également être utilisé. Les valeurs de consommations se basent sur l’utilisation d’un carburant 95 RON suivant 692/2008/CE.

⁶ Utilisation recommandée de gazole sans soufre suivant DIN EN 590. A défaut : gazole suivant DIN EN 590.

⁷ Les valeurs indiquées ont été obtenues à l’aide des méthodes de mesure prescrites. Les valeurs ne se rapportent pas à un véhicule en particulier et ne font pas partie de l’offre, elles servent seulement à comparer les différents modèles de véhicules.

⁸ Limitée.

⁹ Utilisation recommandée du carburant sans plomb SuperPlus sans soufre 98 RON suivant DIN EN 228. A défaut : carburant sans plomb essence Super sans soufre 95 RON suivant DIN EN 228 avec une légère réduction de puissance. Du carburant sans plomb 95 RON avec une teneur en éthanol maximale de 10 % (E10) peut également être utilisé. Les valeurs de consommations se basent sur l’utilisation d’un carburant 95 RON suivant 692/2008/CE.

¹⁰ Uniquement pour la gamme d’équipement Attraction.













¹¹ Vous trouverez les caractéristiques techniques des pneus dans le tableau ci-contre.

Remarque importante

Spécificités des jantes : les jantes en aluminium polies brillant, polies ou partiellement polies ne doivent pas être montées dans des conditions hivernales. Pour des raisons techniques, la surface de ces jantes ne jouit pas d’une protection suffisante contre la corrosion et risque à longue échéance de subir des dommages dus au sel d’épandage ou autres produits.

Classification des caractéristiques des pneus

Vous trouverez dans le tableau différentes dimensions de pneus pour l’A3 Berline, l’A3 Cabriolet, la S3 Berline et la S3 Cabriolet ainsi que leurs valeurs au niveau de la classe d’efficacité en carburant, de la classe d’adhérence sur sol mouillé et de la classe de bruit de roulement externe.

	Dimensions de pneus	Classe d’efficacité en carburant	Classe d’adhérence sur sol mouillé	Classe de bruit de roulement externe	
Pneus été	205/55 R 16	F–B	E–A	70–67	 - 
	225/45 R 17	E–C	C–B	71–67	 - 
	225/40 R 18	F–E	B–A	72–67	 - 
	235/35 R 19	C	A	72	
Pneus hiver	205/55 R 16	E	C–B	72–68	 - 
	205/50 R 17	F–C	E–B	71–69	 - 
	225/40 R 18	F–E	E–B	72–69	 - 

La commande d’un pneu en particulier n’est pas possible. Votre partenaire Audi vous renseignera sur l’offre de pneus spécifique à votre pays.

Équipement du modèle Audi A3 Berline représenté (p. 4–19) :

Peinture : blanc glacier métal

Jantes : en aluminium coulé Audi Sport style 5 branches Wing, finition titane brillant⁹

Sellerie : cuir Milano gris titane

Applications décoratives : aluminium Mistral argent

Équipement du modèle Audi A3 Cabriolet représenté (p. 20–35) :

Peinture : blanc glacier métal

Jantes : en aluminium coulé Audi Sport style 5 branches en V, finition titane mat, polies brillant⁹

Sellerie : cuir Milano brun marronnier

Applications décoratives : aluminium Mistral argent

Équipement du modèle Audi S3 Berline représenté (p. 36–47) :

Peinture : rouge Misano nacré

Jantes : en aluminium coulé style 5 branches doubles en étoile (style S), gris contrasté, partiellement polies⁹

Sellerie : cuir Nappa fin noir (en cuir Nappa fin avec surpiqûres contrastées au niveau des épaules)

Applications décoratives : aluminium brossé mat

Équipement du modèle Audi S3 Cabriolet représenté (p. 48–59) :

Peinture : rouge Misano nacré

Jantes : en aluminium coulé style 5 branches doubles en étoile (style S), gris contrasté, partiellement polies⁹

Sellerie : cuir Nappa fin noir (en cuir Nappa fin avec surpiqûres contrastées au niveau des épaules)

Applications décoratives : style 3D noir

Audi A3 Berline

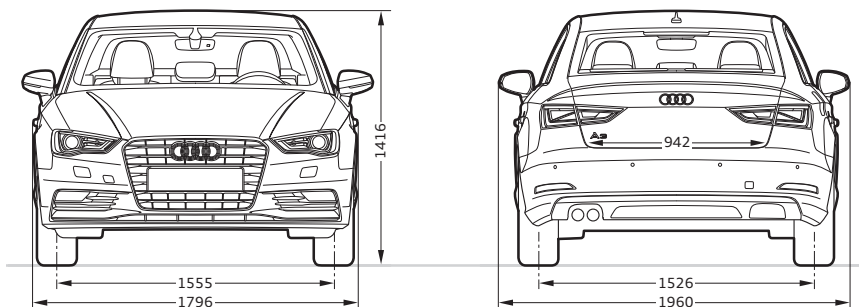
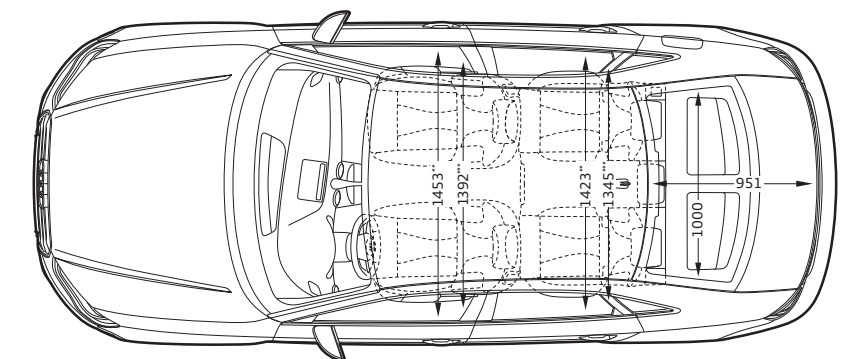
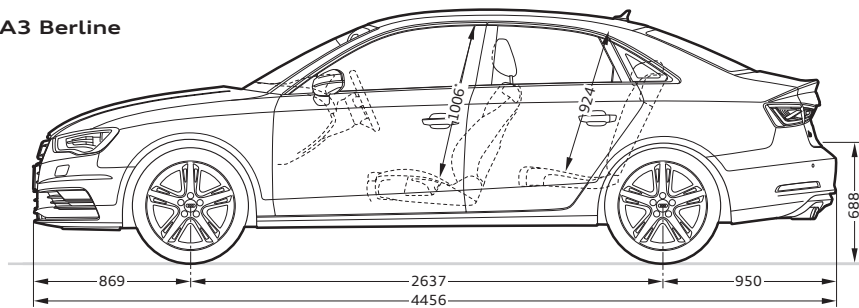
**Dimensions en millimètres.**

Dimensions pour poids à vide.

Volume du coffre : traction avant 425/880 l ; transmission intégrale permanente quattro 390/845 l (seconde valeur : avec dossier de banquette arrière rabattu et chargement jusqu'à la plage arrière).

Diamètre de braquage, environ 11,0 m.

*Espace max. au-dessus de la tête. **Largeur aux coudes. ***Largeur aux épaules.

Audi A3 Cabriolet

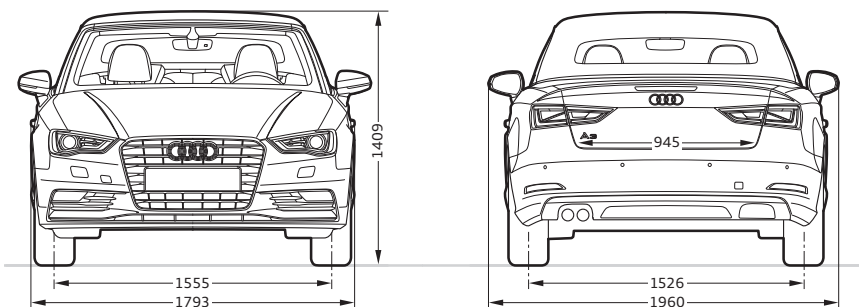
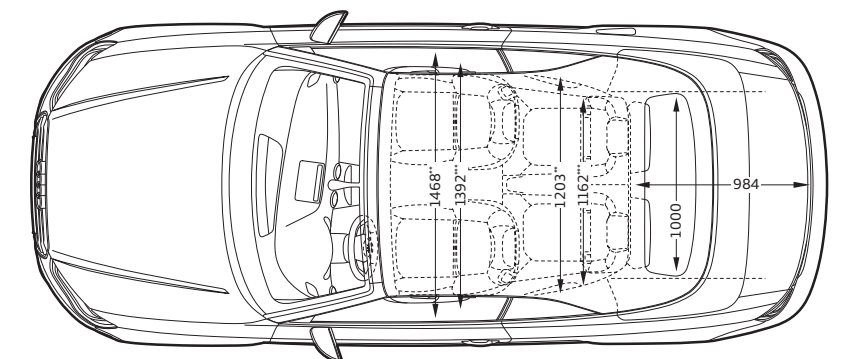
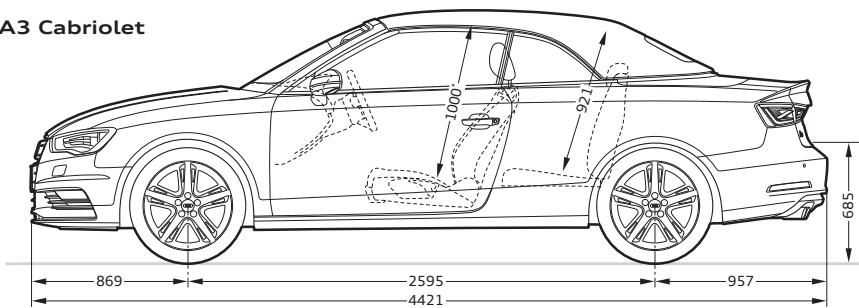
**Dimensions en millimètres.**

Dimensions pour poids à vide.

Volume du coffre avec capote fermée : traction avant 320 l, transmission intégrale permanente quattro 285 l ; avec capote ouverte : traction avant 280 l, transmission intégrale permanente quattro 245 l ;

avec dossier de banquette arrière rabattu : traction avant 680 l, transmission intégrale permanente quattro 645 l

Diamètre de braquage, environ 10,9 m.

*Espace max. au-dessus de la tête. **Largeur aux coudes. ***Largeur aux épaules.

Audi S3 Berline

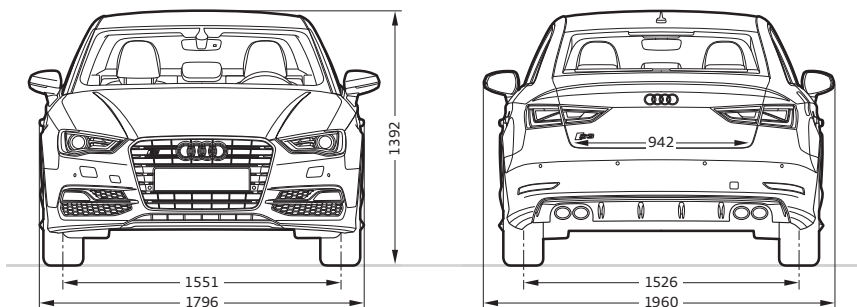
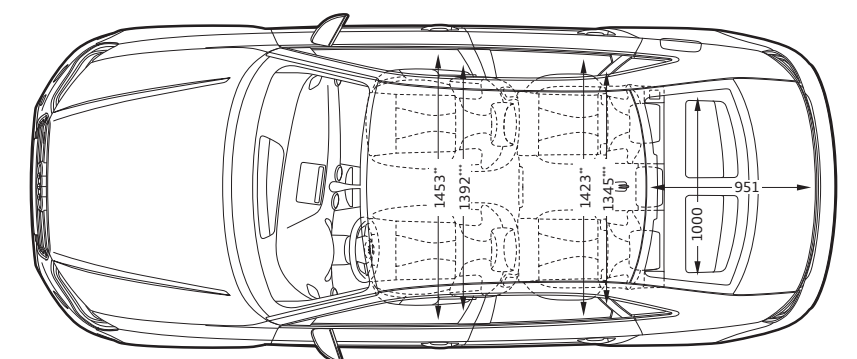
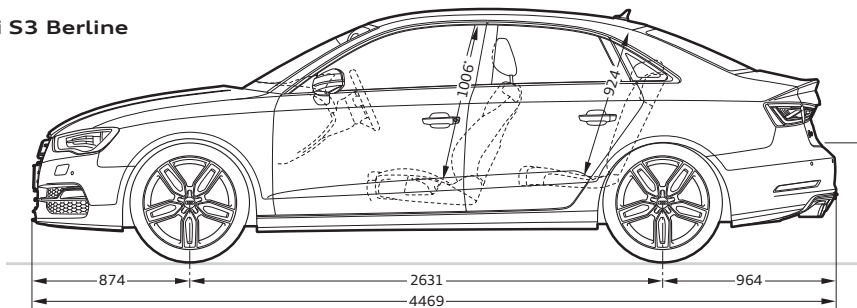
**Dimensions en millimètres.**

Dimensions pour poids à vide.

Volume du coffre : 390/845 l

(seconde valeur : avec dossier de banquette arrière rabattu et chargement jusqu'à la plage arrière).

Diamètre de braquage, environ 11,0 m.

*Espace max. au-dessus de la tête. **Largeur aux coudes. ***Largeur aux épaules.

Audi S3 Cabriolet

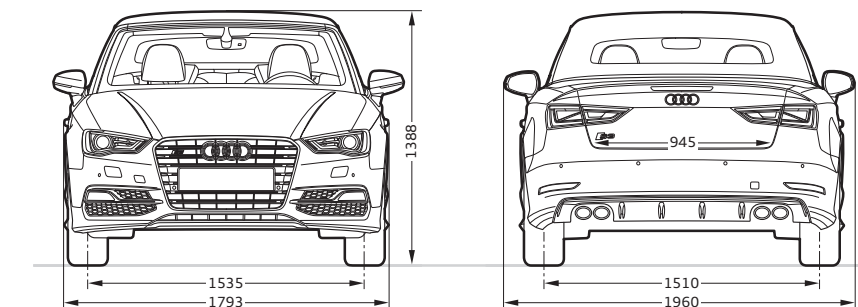
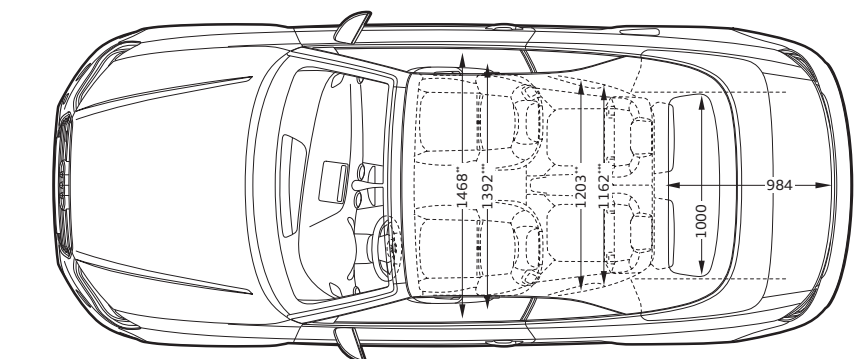
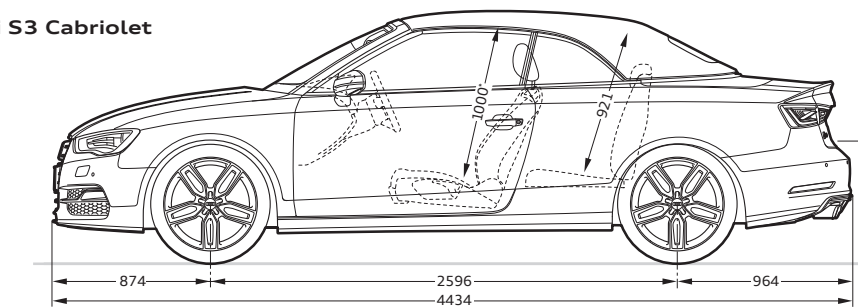
**Dimensions en millimètres.**

Dimensions pour poids à vide.

Volume du coffre avec capote fermée : 285 l ; avec capote ouverte : 245 l ; avec dossier de banquette arrière rabattu : 645 l

Diamètre de braquage, environ 10,9 m.

*Espace max. au-dessus de la tête. **Largeur aux coudes. ***Largeur aux épaules.

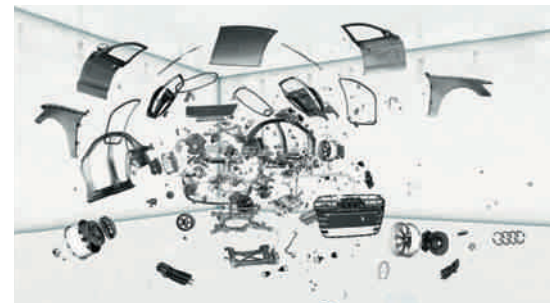

Responsabilité

Vivre de manière responsable est un principe bien ancré dans la stratégie d'Audi. Outre la réussite économique et la compétitivité à l'échelon international, d'autres critères jouent également un rôle tout aussi important tels que la responsabilité vis-à-vis de nos collaborateurs et de la société ainsi que le respect de l'environnement et des ressources. Non seulement dans le détail – nos catalogues sont imprimés sur du papier certifié FSC – mais également dans les grandes lignes : Audi conçoit des voitures sportives et émotionnelles qui bénéficient en même temps d'une efficacité

constamment améliorée. A plus long terme, Audi vise la mobilité neutre en CO₂ avec ses produits. Plus généralement, Audi prépare progressivement ses usines à une production neutre en CO₂. La marque s'engage également vis-à-vis de la société, notamment dans les domaines de l'éducation, de la technique et du social. Pour Audi, la durabilité est étroitement liée au regard porté sur l'avenir : avec l'Audi Urban Future Initiative, Audi examine plus profondément en collaboration avec des experts internationaux les défis urbains futurs et les tendances autour du thème de la mobilité.

Découvrez le monde d'Audi.

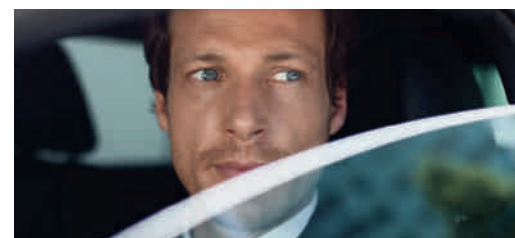

Expérience Audi

La fascination Audi a plusieurs facettes. L'Audi City Berlin, l'Audi City London et l'Audi City Peking vous proposent par exemple un accès numérique à tous les modèles en grandeur nature et en temps réel. Visiter l'un des grands salons automobiles vaut également le détour. Audi y présente toujours ses nouveaux modèles et vous invite à une vision de l'avenir conçu sous le signe du « Vorsprung durch Technik » (L'avancée par la technologie). Pour connaître la manière dont Audi met en œuvre aujourd'hui ce concept, vous trouverez un aperçu fascinant dans les microsites « Vorsprung durch Technik » sur www.audi.fr. Cependant, un regard sur le passé peut se révéler tout aussi enrichissant : dans le musée Audi museum mobile à Ingolstadt, l'histoire côtoie la haute technologie. Vous pouvez admirer au total 130 modèles

historiques d'exposition et des formes de présentations modernes en parfaite symbiose. Par ailleurs, l'Audi driving experience vous offre des expériences de conduite passionnantes et variées avec des modèles Audi modernes. Le plaisir de conduite pur est combiné ici à des effets d'apprentissage précieux. Une équipe composée d'instructeurs spécialement formés et hautement qualifiés vous aide à optimiser vos compétences de conduite en vous apportant des conseils pratiques. L'Audi driving experience center vous accueille également depuis peu à Neuburg, près d'Ingolstadt. Il comprend un circuit de 3,4 km de longueur maximale avec des combinaisons de virages rudes, un espace dynamique de 30 000 m² ainsi qu'un parcours offroad pour les modèles Q.



Esprit d'équipe

Le sport automobile constitue un moteur de la marque. Audi a remporté depuis plusieurs années diverses séries de courses automobiles telles que les 24 Heures du Mans ou le DTM. Les valeurs que l'on retrouve dans de nombreux sports sont aussi déterminantes pour Audi : la précision, la passion et la technique. Ce n'est donc pas étonnant qu'Audi s'engage également comme sponsor depuis des années dans le domaine

sportif. Par exemple, dans les sports d'hiver, Audi est depuis presque trente ans le sponsor principal de la Fédération allemande de ski (DSV) et également le partenaire officiel de 16 autres équipes nationales de ski alpin. Dans le domaine du football, nous soutenons des équipes nationales et internationales. De plus, Audi est le partenaire officiel de la Confédération Olympique et Sportive Allemande.

En achetant une Audi, vous vous décidez pour une marque qui offre plus. Plus d'individualité. Plus d'exclusivité. Plus de fascination.

www.audi.fr

Vous trouverez de plus amples informations au sujet des thèmes évoqués sur notre site Web : www.audi.fr



www.audi.fr



configurator.audi.fr



www.audi.fr/vorsprung-durch-technik



www.audi.fr/driving



Equipements Audi A3 Berline/A3 Cabriolet/S3 Berline/S3 Cabriolet

Accessoires d'origine Audi	122-125	Becquet arrière	85
Accès confort	106	Boîtiers de rétroviseurs extérieurs	85
Accoudoir central à l'avant	85, 106	Caméra de recul	118
adaptive cruise control incluant Audi pre sense front	119	Capot de coffre, à ouverture automatique	114
adaptive light	110	Capote à isolation acoustique	113
Airbags	121	Capotes	113
Airbags latéraux à l'avant et système d'airbags de tête	121	Châssis dynamique	120
Alarme antivol	85, 114	Châssis Sport	120
Allume-cigare et cendrier	115	Châssis Sport S	85
Applications décoratives	85, 108-109	Châssis Sport S line	120
Appui lombaire à 4 axes pour les sièges avant	106	Châssis Sport S line	120
Arceaux de sécurité, actifs	121	Chauffage/ventilation stationnaire	114
Assistant de feux de route	110	Chauffage de nuque	106
Assistant de freinage en cas de collision	120	Chauffage des sièges avant	106
Assistant de stationnement	118	Ciel de capote	85
Audi active lane assist	119	Ciel de pavillon	85
Audi connect	117	Clé confort	114
Audi cylinder on demand	121	Clé à fréquence radio	114
Audi design selection brun lasso	96	Climatisation automatique confort	85, 113
Audi design selection rouge corso	85, 97	Climatisation manuelle	113
Audi drive select	85, 120	Commandes en cuir Audi exclusive	112
Audi exclusive	98, 99	Contrat de garantie Audi	121
Audi hold assist	118	Couleurs de capote	100
Audi magnetic ride	85, 120	Coupe-vent	113
Audi music interface	116	Crochet d'attelage	115
Audi parking system plus	118	Détecteur de pluie et de luminosité	110
Audi parking system à l'arrière	118	Diffuseur arrière	85
Audi Phone Box	117	Direction assistée électromécanique	120
Audi pre sense basic	118	Direction progressive	85, 120
Audi pre sense front	118	Dossier de banquette arrière rabattable	106
Audi Radio	116	Etriers de frein	85
Audi side assist	119	Extensions de bas de caisse	85
Audi Singleframe	85	Feux arrière	111
Audi ultra	86-87	Feux arrière à LED	111
Bang & Olufsen Sound System	117	Feux de freinage adaptatifs	110
		Fixation pour sièges enfants ISOFIX pour le siège passager avant	121
		Fixation pour sièges enfants ISOFIX pour les sièges extérieurs arrière	121

Equipements Audi A3 Berline/A3 Cabriolet/S3 Berline/S3 Cabriolet

Frein de stationnement électromécanique	120	Régulateur de vitesse	118
Gammes d'équipement	90-93	Rétroviseur intérieur	112
Identification du modèle/Inscription	85, 111	Rétroviseurs extérieurs	112
Instrumentation	85	Roue de secours temporaire	136
Interface Bluetooth	117	Sellerie en tissu et en cuir	85, 106
Jantes/Pneus	85, 102-103	Selleries en cuir	85, 106-107
Lave-phares	110	Selleries en tissu	85, 106
Logement de capote, à configuration variable	114	Set de bagages	114
Miroirs de courtoisie, éclairés	85	Siège conducteur réglable électriquement	106
MMI® Radio	116	Siège passager avant, réglable en hauteur	106
Moulures de seuil avec insert en aluminium	85	Sièges avant réglables électriquement	106
Navigation MMI® plus avec MMI touch	115	Sièges normaux à l'avant	104
Pack Assistance	119	Sièges Sport à l'avant	85, 105
Pack Brillance	111	Sièges Sport S à l'avant	85, 105
Pack Brillance noir Audi exclusive	85, 111	S line	94, 95
Pack Connectivity	117	Sorties d'échappement	85, 111
Pack Eclairage	111	S tronic®	120
Pack Navigation	115	Style aluminium à l'extérieur	111
Pack Rangement et Coffre	85, 114	Style aluminium à l'intérieur	85, 111
Pare-brise acoustique	113	Suggestions	82-83
Pare-chocs	85	Support pour téléphone portable et clé	115
Pédalier et repose-pied en acier inoxydable	85	Système audiophonique Audi	116
Peintures	85, 100-101	Système de ventilation et chauffage	114
Phares	110	Système d'appuie-tête intégral	121
Phares antibrouillard	111	Système d'information du conducteur	115
Phares à LED	110	Système d'information du conducteur avec écran couleur	85, 115
Pommeau de levier de vitesses en aluminium Audi exclusive	85, 112	Système Start-Stop	121
Protection contre l'échauffement quattro®	85, 120	Tapis réversible	114
Réception radio numérique	116	Toit panoramique en verre	113
Récupération	121	Touche moteur Start/Stop	85
Reconnaissance par caméra des panneaux de signalisation	119	Traction avant	120
Réglage automatique du site des phares	110	Tunnel de chargement	114
		Vide-poches	114
		Vitres surteintées (vitrage Privacy)	113
		Volants	85, 112
		Xénon plus incluant lave-phares	85, 110

AUDI AG
85045 Ingolstadt
www.audi.fr
Valable à partir d'avril 2015

Printed in Germany
533/1130.30.41

Les versions et équipements du modèle présenté et décrit dans ce catalogue ainsi que certains services ne sont pas disponibles dans tous les pays. Les voitures figurant sur les photos comportent des équipements en option avec supplément de prix. Les informations concernant le détail de la livraison, l'aspect, les performances, les dimensions, les poids, les consommations et les frais d'entretien des véhicules correspondent aux données en notre possession lors de la mise sous presse. Sous réserve de variations de couleur et de forme par rapport aux images, d'erreurs et de défauts d'impression. Sous réserve de modifications. Toute reproduction totale ou partielle est interdite, sauf autorisation écrite de la société AUDI AG.

Le papier de ce catalogue est fabriqué à partir de cellulose blanchie sans chlore.



www.audi.fr

Castrol

